

FP5 *Westmount*

FOYER PRÉFABRIQUÉ AU BOIS

MANUEL D'INSTALLATION ET D'EMPLOI

Conserver ce manuel pour consultation ultérieure



Valcourt
Le foyer de vos rêves

250 rue de Copenhague, Saint-
Augustin-de-Desmaures (Québec),
Canada G3A 2H3

Service après-vente : 418-908-8002
Courriel : tech@sbi-international.com

www.valcourtinc.com

Normes : ULC-S610

UL 127

Exempté des normes E.P.A.



Ce manuel peut être téléchargé gratuitement à partir du site web du fabricant. Il s'agit d'un document dont les droits d'auteurs sont protégés. La revente de ce manuel est formellement interdite. Le fabricant se réserve le droit de modifier ce manuel de temps à autre et ne peut être tenu responsable pour tout problème, blessure ou dommage subis suite à l'utilisation d'information contenue dans tout manuel obtenu de sources non-autorisées.



MERCI D'AVOIR CHOISI CE FOYER VALCOURT

En tant que l'un des plus grands et plus respectés des fabricants de foyers en Amérique du Nord, VALCOURT est fière de la qualité et la performance de tous ses produits. Nous voulons vous aider à obtenir le maximum de satisfaction de l'utilisation de ce produit.

Dans les pages qui suivent, vous trouverez des conseils généraux sur le chauffage au bois, des instructions détaillées pour une installation sécuritaire et efficace, et des conseils sur la façon d'obtenir les meilleures performances de ce foyer alors que vous faites et entretenez des feux, et entretenez votre système de chauffage au bois.

Félicitations d'avoir fait un achat judicieux

Lisez ce manuel en entier avant d'installer et d'utiliser votre nouveau foyer. Il est important que vous suiviez scrupuleusement les directives installations. Si vous n'installez pas ce foyer correctement, un incendie, des blessures corporelles ou même la mort pourraient en résulter.

Vous devrez peut-être obtenir un permis de construction pour l'installation de ce foyer et de la cheminée qui s'y rattache. Consultez votre service du bâtiment municipal ou un incendie sur les exigences d'installation dans votre région. Nous vous recommandons également d'informer votre compagnie d'assurance habitation pour savoir si l'installation aura une incidence sur votre police.

ENREGISTREMENT EN LIGNE DE LA GARANTIE

Afin d'obtenir une couverture complète en cas de réclamation sur garantie, vous devrez fournir une preuve et une date d'achat. Conservez votre facture d'achat. Nous vous recommandons également d'enregistrer votre garantie en ligne au <http://www.valcourtinc.com/fr/service-support-technique/enregistrement-des-garanties>

L'enregistrement de votre garantie en ligne nous aidera à retrouver rapidement les informations requises sur votre appareil.

NOTER QUE LES ILLUSTRATIONS DU PRÉSENT MANUEL MONTRENT UN MODÈLE GÉNÉRIQUE ET PAS NÉCESSAIREMENT CELUI DE VOTRE FOYER.

MISE EN GARDE : NE PAS ESSAYER DE MODIFIER NI D'ALTÉRER LA CONSTRUCTION DE CE FOYER OU DE SES COMPOSANTES. TOUTE MODIFICATION OU ALTÉRATION DE CONSTRUCTION PEUT ANNULER LA GARANTIE, L'HOMOLOGATION ET L'APPROBATION DE CE SYSTÈME. DANS CE CAS, FABRICANT DE POÊLES INTERNATIONAL (SBI) NE SERA PAS RESPONSABLE DES DOMMAGES. INSTALLEZ LE FOYER TEL QUE DÉCRIT DANS CES INSTRUCTIONS.

TABLE DES MATIÈRES

INTRODUCTION.....	4
INSTALLATION.....	5
INSTALLATION DU FOYER.....	7
INSTALLATION DE LA CHEMINÉE.....	10
CHEMINÉE DE MAÇONNERIE.....	11
Installation avec une cheminée EXCEL de 8 po de diamètre.....	11
Installation avec une cheminée EXCEL de ICC.....	12
REVÊTEMENT DU FOYER.....	14
Pose du revêtement de façade.....	15
EMPLOI ET SÉCURITÉ.....	19
CRÉOSOTE.....	20
FEU DE CHEMINÉE.....	20
ENTRETIEN.....	21
REPLACEMENT D'UNE VITRE.....	21
REPLACEMENT DES PIERRES RÉFRACTAIRES.....	22
DÉPANNAGE.....	23
VUE EXPLOSÉE POUR LES PIÈCES DE REMPLACEMENT (PORTES DE STYLE MODERNE - FP5SBO).....	24
DESCRIPTION DES PIÈCES DE REMPLACEMENT (PORTES DE STYLE MODERNE - FP5SBO).....	25
VUE EXPLOSÉE POUR LES PIÈCES DE REMPLACEMENT (PORTES DE STYLE MODERNE PLIANTES - FP5DBO).....	26
DESCRIPTION DES PIÈCES DE REMPLACEMENT (PORTES DE STYLE MODERNE PLIANTES - FP5DBO).....	27
VUES AVEC MESURES FP5DB0.....	28
VUES AVEC MESURES FP5SB0.....	30
GARANTIE À VIE LIMITÉE VALCOURT.....	32

INTRODUCTION

Ce manuel contient tous les renseignements nécessaires à une installation et à un emploi sûrs et efficaces du foyer Valcourt. Lire attentivement toutes ses instructions et le conserver afin de pouvoir y référer au besoin.

Avant de commencer à installer le foyer, consulter les autorités locales pour obtenir un permis de construction ainsi que prendre connaissance de toutes les exigences réglementaires en vigueur.

Ne pas installer ce foyer dans une maison mobile.

Figure 1 : Apperçu du foyer Westmount

FP5SB0

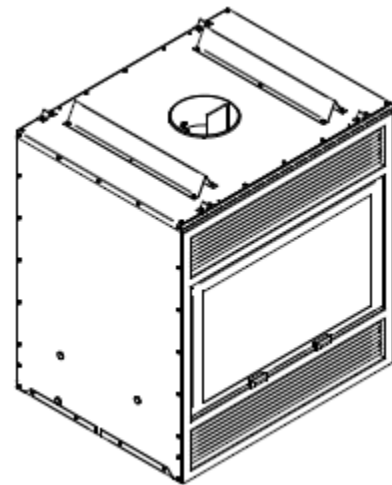
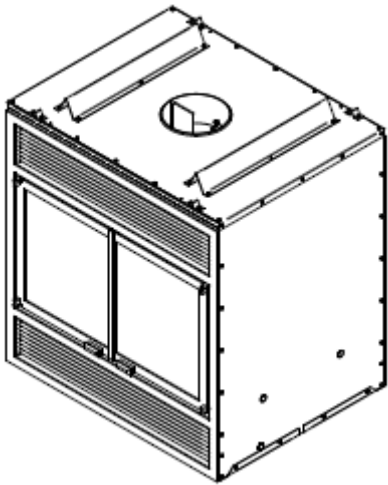

FP5DB0

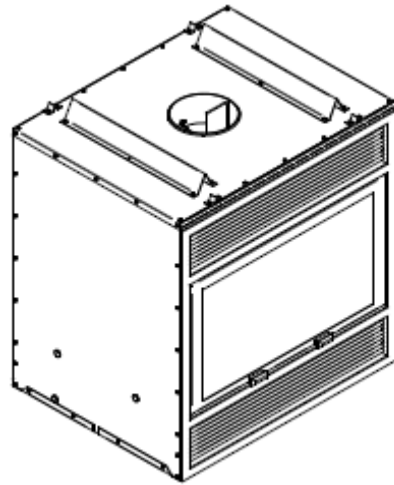
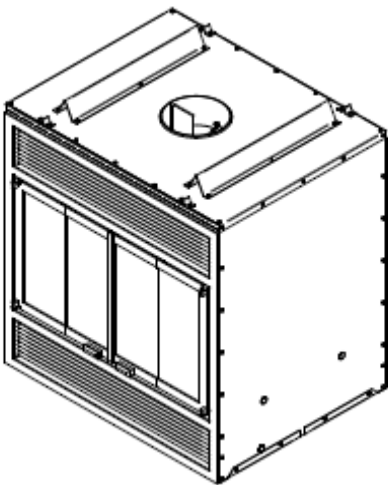

INSTALLATION

Ce foyer est conçu et approuvé pour être installé avec les marques suivantes de cheminées de 203 mm (8 po) ainsi que d'une hauteur minimum de 4,6 m (15 pi) et maximum de 13,5 m (45 pi) :

FABRICANT DE CHEMINÉE	MARQUE	TYPE	DIAMÈTRE INTÉRIEUR
Selkirk	Ultra-Temp (UT)	1" Solid Pack	8" (20 cm)
Selkirk	Super Pro (SPR)	1" Solid Pack	8" (20 cm)
Selkirk	Super Vent (JSC)	1" Solid Pack	8" (20 cm)
Selkirk	Hart & Cooley (TLC)	1" Solid Pack	8" (20 cm)
Selkirk	Sure-Temp (ST)	1" Solid Pack	8" (20 cm)
Selkirk	CF Sentinel (CF)	2" Solid Pack	8" (20 cm)
Selkirk	Super Pro 2100 (ALT)	2" Solid Pack	8" (20 cm)
Selkirk	Super Vent 2100 (JM)	2" Solid Pack	8" (20 cm)
Selkirk	UltimateOne	1" Solid Pack	8" (20 cm)
Security Chimney	ASHT+	1" Solid Pack	8" (20 cm)
Security Chimney	S-2100 +	2" Solid Pack	8" (20 cm)
M&G DuraVent	DuraTech	1" Solid Pack	8" (20 cm)
M&G DuraVent	DuraTech Canada (DTC)	1" Solid Pack	8" (20 cm)
M&G DuraVent	DuraPlus HTC	2" Solid Pack	8" (20 cm)
M&G DuraVent	DuraPlus	AC triple Wall	8" (20 cm)
ICC	Excel 2100	1" Solid Pack	8" (20 cm)
Metal Fab	Temp Guard	1" Solid Pack	8" (20 cm)
American Metal	HSS	AC triple Wall	8" (20 cm)
American Metal	HS	AC triple Wall	8" (20 cm)
Olympia Chimney	Ventis	1" Solid Pack	8" (20 cm)

Nous recommandons que nos produits de chauffage au bois soient installés et entretenus par des professionnels certifiés aux États-Unis par le NFI (National Fireplace Institute®) ou au Canada par WETT (Wood Energy Technical Training) ou au Québec par l'APC (Association des Professionnels du Chauffage).

Aucun autre appareil ne doit être ajouté à la cheminée desservant le foyer.

Installer le foyer en respectant rigoureusement les directives de ce manuel et en aménageant les dégagements indiqués. Utiliser seulement les pièces et les cheminées précisées dans ce manuel. **Toute dérogation à ces directives pourrait créer une situation dangereuse entraînant l'annulation de la certification et de la garantie.**

ATTENTION : Ne pas modifier ni adapter la construction du foyer ou de ses composants. Cela aurait pour effet d'annuler la garantie. Le cas échéant, VALCOURT sera tenu indemne des dommages éventuels.

Choisir le meilleur emplacement pour le foyer en tenant compte des portes et des fenêtres ainsi que des courants d'air de la pièce. Prévoir également l'installation de l'entrée d'air extérieur ainsi que de la cheminée. Ne pas oublier de laisser suffisamment d'espace pour le prolongement de l'âtre et le manteau de cheminée. Si possible, installer le foyer dans un endroit de la maison où il ne se révélera pas nécessaire de couper de solives de plancher et de plafond.

Quant à la configuration de la cheminée, il existe plusieurs possibilités. Consulter la figure 2 pour déterminer celle qui conviendra le mieux. Plus la cheminée ira en droite ligne, plus elle sera facile à nettoyer et à garder propre.

Si possible, installer la cheminée à l'intérieur, car son rendement sera meilleur. Dans les régions où la température est constamment inférieure à 0°C (32°F), l'installation d'une cheminée extérieure accentue les problèmes fonctionnels comme l'aspiration déficiente, l'accumulation anormale de créosote et l'allumage difficile. De plus, une cheminée extérieure est sujette à une baisse de pression et au retour de fumée. Les foyers installés aux étages inférieurs (sous-sol) et munis d'une cheminée extérieure sont particulièrement susceptibles de produire un retour de fumée.

Figure 2 : Configurations de cheminées

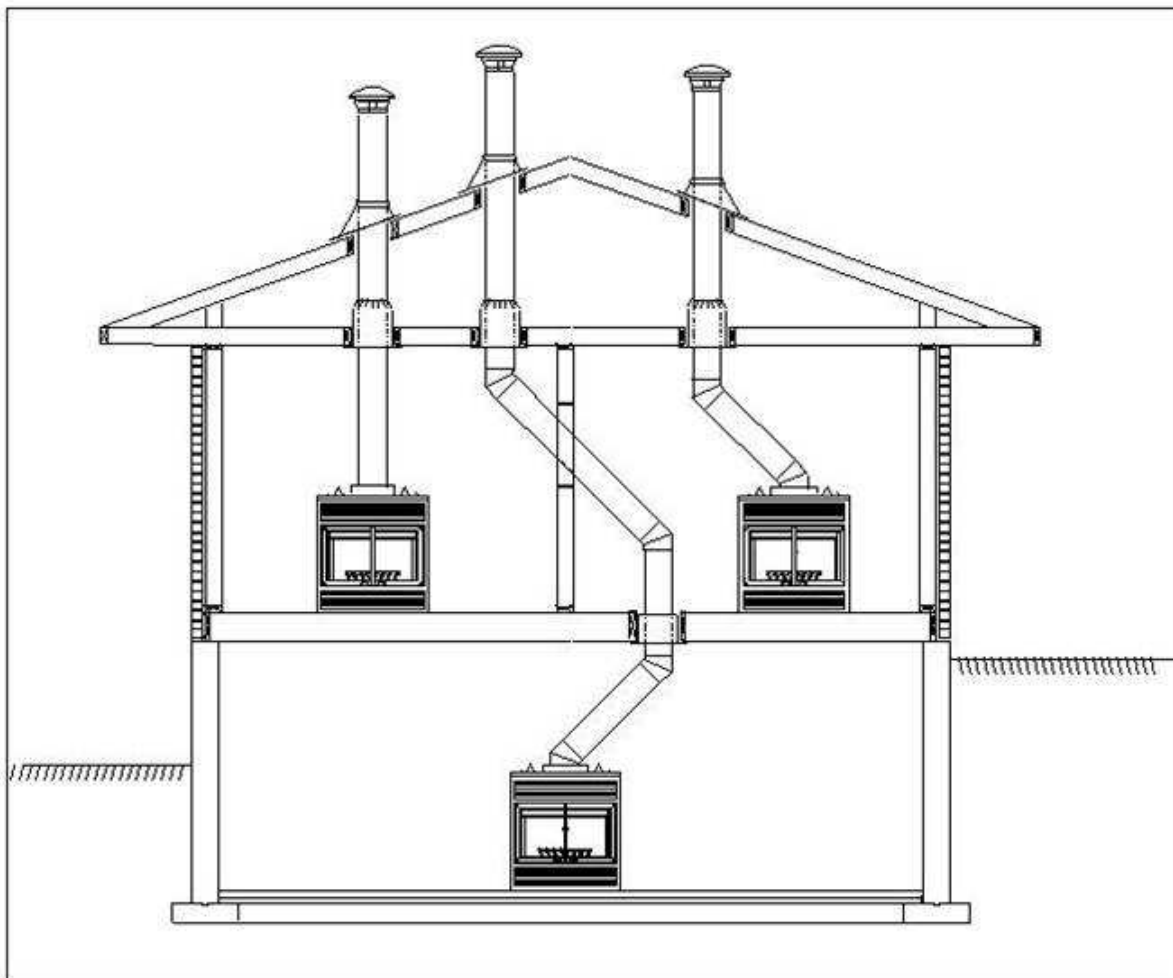

Voici la hauteur minimum que doit avoir la cheminée, foyer compris, en fonction du nombre de coudes :

Cheminée	Nombre de coudes	Hauteur minimum
Droite	-----	4,6 m (15 pi)
1 déviation de 15°	2 coudes 15°	4,6 m (15 pi)
2 déviations de 15°	4 coudes 15°	5,5 m (18 pi)
1 déviation de 30°	2 coudes 30°	4,6 m (15 pi)
2 déviations de 30°	4 coudes 30°	6,1 m (20 pi)
*1 déviation de 45°	*2 coudes 45°	4,9 m (16 pi)

* Permis seulement au Canada.

INSTALLATION DU FOYER

1. Avant l'installation, enlever le cadrage de finition du foyer afin de le protéger. Les vis sont situées derrière les persiennes inférieures et supérieures. Prévenir tout contact entre le cadrage et les produits de maçonnerie ou les acides. En effet, ces substances pourraient décolorer le fini ce qui n'est pas couvert par la garantie.
2. Libérer la surface où le foyer doit être installé de tout matériau combustible tel que tapis et prélat.
3. Le foyer peut être installé directement sur le plancher ou sur une plate-forme fait de matériau combustible, comme le bois ou le contreplaqué, enfin, toute surface dure et solide.
4. Un prolongement de l'âtre fait de matériau non combustible qui mesure au moins 1220 mm x 407 mm (48 po x 16 po) est obligatoire. Ce prolongement doit être construit en contrebas du foyer ou à égalité avec sa base. (Figures 4)
5. Pour éviter que les tisons tombant entre le foyer et le prolongement de l'âtre ne touchent le plancher, insérer, sous le devant du foyer, une feuille de métal. Celle-ci doit dépasser de 100 mm (4 po) chaque côté et de 50 mm (2 po) l'avant du foyer. La bande de 50 mm excédant à l'avant doit être insérée sous le matériau non combustible du prolongement de l'âtre. On peut aussi empêcher les tisons de tomber dans le joint entre le foyer et le prolongement en le cimentant avec du mortier. (Figure 11)
6. Pour fixer le foyer au plancher, déplier les attaches de métal de la base et les visser au plancher avec des vis de 25 mm (1 po) de longueur.
7. Un mur adjacent perpendiculaire à la façade du foyer peu être appuyé directement sur le côté du foyer. (Figure 11)
8. Placer le foyer à l'endroit choisi. Celui-ci doit s'appuyer directement contre le mur fini et non un matériau isolant ou un coupe vapeur. **N'ajoutez aucun isolant.**
9. Il est possible que les normes de votre région vous obligent à installer une entrée d'air extérieur. Même si ce n'est pas le cas, il est avantageux de le faire, car le rendement du foyer sera meilleur. Installer un tuyau flexible de 102 mm (4 po) de diamètre et d'une longueur maximum de 6,1 m (20 pi). S'il faut un conduit encore plus long, utiliser un tuyau flexible de 152 mm (6 po) de diamètre et d'une longueur maximum de 12,2 m (40 pi). L'air ne doit pas provenir d'un garage, d'un abri d'auto, d'un sous-sol, d'un grenier ou de l'enceinte de la cheminée.
10. Installer la bouche d'entrée d'air à un endroit où elle ne sera pas susceptible d'être bloquée par la neige ni exposée aux grands vents. En outre, s'assurer qu'elle est placée loin du compteur de gaz ou de tout autre dispositif susceptible de dégager des vapeurs ou des gaz, notamment les gaz d'échappement d'automobile.
11. Après avoir déterminé l'emplacement de la bouche d'air extérieur, percer un trou de 108 mm (4¼ po) de diamètre dans le mur. De l'extérieur, insérer la bouche d'air dans l'orifice du mur et la fixer à l'aide de 4 vis de 25 mm (1 po) de longueur.
12. De l'intérieur, y joindre une longueur de tuyau flexible isolé et fixer ce dernier à la bouche avec du ruban d'aluminium ou des vis à métal de 19 mm (¾ po) de longueur.
13. Enlever la pièce de métal bloquant l'entrée d'air, située au bas du côté gauche du foyer. Couper la laine isolante, insérer l'adaptateur inclus avec les pièces du foyer et le fixer au foyer avec deux vis à métal de 19 mm (¾ po) de longueur. À l'aide d'un collet ajustable ou d'un ruban d'aluminium, fixer le tuyau flexible à l'adaptateur.

14. Lors de l'installation à 30° ou à 45° à partir du dessus du foyer d'une cheminée et qui traverse un mur combustible l'enceinte doit monter parallèlement aux côtés du foyer et ne peut être fermée sur le dessus du foyer. (Figure 15)
15. Les foyers Valcourt peuvent être munis d'un rhéostat thermostatique. Faire exécuter le branchement électrique par un électricien. (Figure 3)

Étapes du branchement électrique

- 15.1 Installer la boîte électrique à la droite, derrière la persienne inférieure.
- 15.2 Installer le ventilateur dans les gonds derrière la persienne inférieure.
- 15.3 Passer un fil électrique de 110 volts dans la boîte en l'insérant à travers l'orifice prévu à cette fin.
- 15.4 Connecter les fils électriques dans la boîte.
- 15.5 Vérifier le montage électrique.
- 15.6 Refermer la boîte électrique.

Figure 3 : Schéma électrique

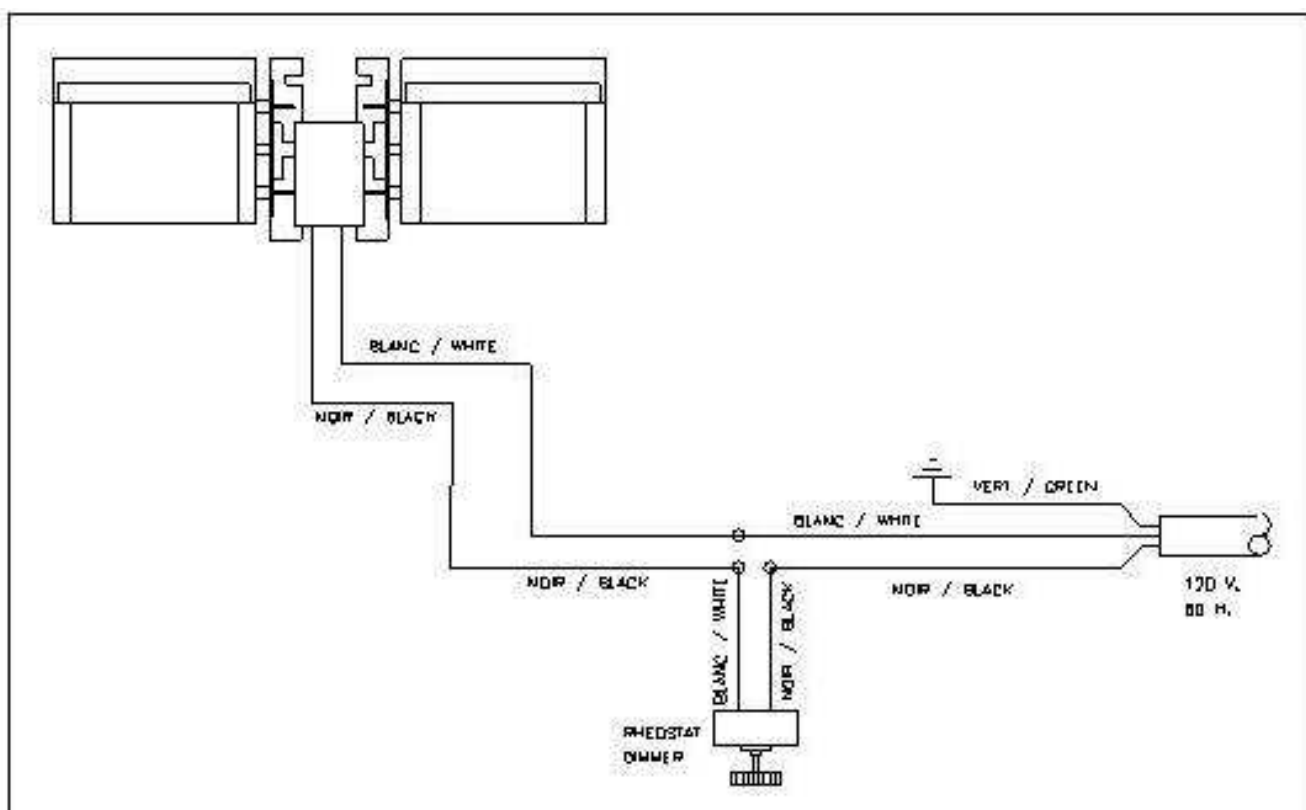

Vous pouvez également ajouter un appareil au gaz décoratif dans l'âtre du foyer. À cette fin installer une valve à fermeture automatique. Respecter les normes ANSI Z21.60 (1991) régissant l'installation d'appareils au gaz décoratifs dans les foyers ventilés et ANSI Z233.1 portant sur le code de gaz national.

ATTENTION : OUVRIR COMPLÈTEMENT LA CLÉ D'ÉVACUATION DES GAZ POUR UTILISER LE FOYER À GAZ DÉCORATIF. CE FOYER N'A PAS ÉTÉ MIS À L'ESSAI AVEC UN ENSEMBLE DE SIMILI-BÛCHES AU GAZ SANS CONDUIT D'ÉVACUATION. POUR RÉDUIRE LES RISQUES DE FEU OU DE BLESSURE, NE PAS INSTALLER D'ENSEMBLE DE SIMILI-BÛCHES AU GAZ SANS CONDUIT D'ÉVACUATION DANS CE FOYER.

Figure 4 : Installation du prolongement de l'âtre

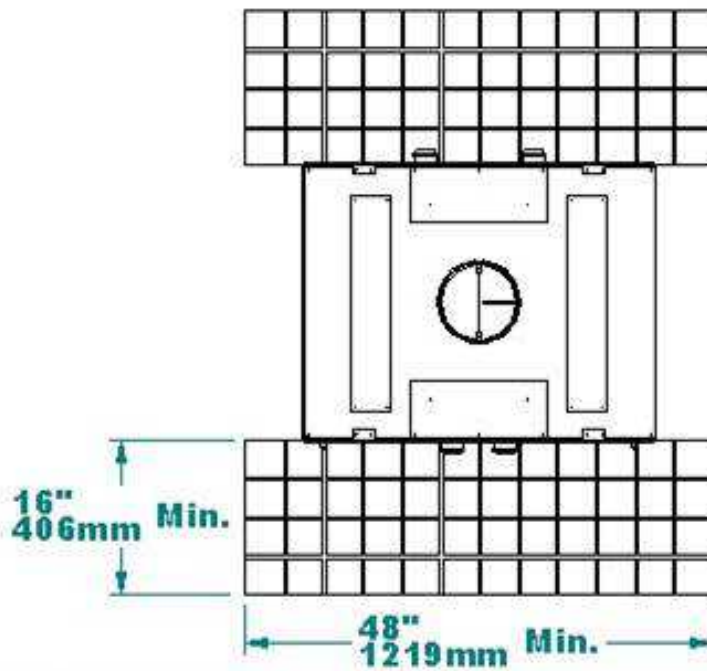
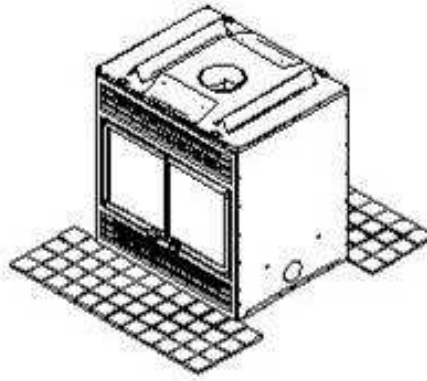

**LE DESSUS DE LA SURFACE
NON COMBUSTIBLE NE DOIT PAS
EXCÉDER LE DESSOUS DU FOYER**

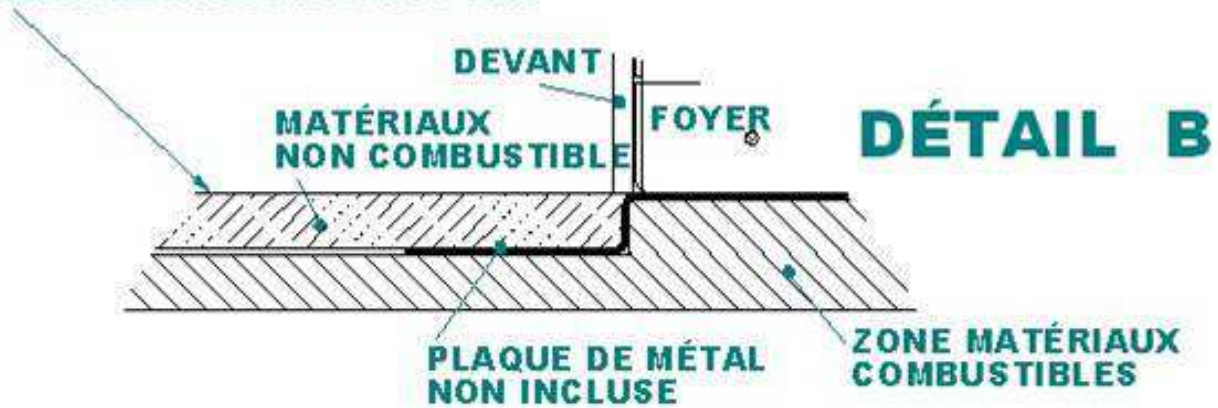

INSTALLATION DE LA CHEMINÉE

1. Assembler une première section de cheminée avec l'adaptateur (pièce fournie par le fabricant de la cheminée) à l'aide de 3 vis à métal 19 mm (¾ po) de longueur.
2. Visser cet assemblage au foyer à l'aide de 4 vis à métal, en prenant soin de ne pas nuire à la rotation de la clé d'évacuation des gaz.
3. Continuer l'installation en suivant le manuel d'instructions fourni par le fabricant de la cheminée (figures 7, 8, 9).
4. Prévoir un dégagement minimum de 51 mm (2 po) entre la cheminée et tout matériau combustible. Afin de prévenir la surchauffe, ne jamais obstruer ce dégagement ni le remplir d'isolant ou de tout autre matériau combustible.(Figure 12)
5. La cheminée doit dépasser d'au moins 914 mm (3 pi) son joint avec le toit (figure 10) et surplomber d'au moins 610 mm (2 pi) tout mur, toit ou édifice situé dans un rayon de 3 m (10 pi). Toute longueur de cheminée dépassant le toit de 1,5 m (5 pi) ou plus, doit être consolidée à l'aide d'attaches de sécurité ou de câbles d'acier. (Figure 10)
6. Afin de restreindre la formation de créosote, il est fortement recommandé de laisser un dégagement entre le conduit de cheminée et la structure du revêtement externe, formant ainsi une enceinte. Veiller à respecter le dégagement minimum de 51 mm (2 po) entre la cheminée et les matériaux combustibles.
7. Lors de l'installation de la cheminée Excel de ICC à travers un mur, un plancher ou un toit combustible, le bois de structure ne doit en aucun cas être exposé à la radiation de la cheminée. Pour palier ce cas installer une protection radiante (pièces EWRSI30 ou EWRSI45). L'installation doit être faite avec des solins ventilés si la cheminée est emboîtée dans l'entre toit et des coupes feu radiant tubulaires (pièces ERRS). (Figure 5).
8. Lors d'une installation avec la cheminée sécurité S2100+, le coupe feu radiant de grenier ne doit pas être isolé (XRSA).
9. Lors de l'installation d'une cheminée de type 1700°F l'enceinte doit monter parallèlement aux côtés du foyer jusqu'au plafond. (Figure 12)

N.B. : Depuis mai 1997, peu importe le type de foyer ou de bâtiment, les normes de sécurité exigent d'entourer le foyer et la cheminée sur toute la longueur jusqu'au grenier d'une enceinte. (Figure 12)

CHEMINÉE DE MAÇONNERIE

ATTENTION : Avant de procéder à l'installation, la cheminée de maçonnerie doit être inspectée par un ramoneur qualifié.

Installation avec une cheminée EXCEL de 8 po de diamètre

L'installation de votre foyer avec une cheminée de maçonnerie nécessite quand même l'installation de la cheminée EXCEL de dessus du foyer jusqu'à la connexion avec la gaine rigide homologuée qui doublera l'intérieur de la cheminée de maçonnerie.

Une gaine rigide d'acier inoxydable doit être installée à l'intérieur de la doublure en argile cuite à l'intérieur de la cheminée de maçonnerie. La gaine rigide ne remplace d'aucune façon la doublure d'argile cuite. Vous pouvez utiliser la gaine rigide EXCEL ou tout autre gaine rigide ou flexible homologuée selon les normes ULC-S635, ULC-S640 ou UL1777.

Vous devez vous assurer d'avoir une bonne connexion solide entre la cheminée EXCEL et la gaine rigide. Un adaptateur pour la maçonnerie (FO-FDM8) a été conçu spécifiquement pour cet usage et est disponible chez votre détaillant ICC. Cet adaptateur s'attache avec 3 rivets (fournis) à la gaine rigide et avec 3 vis (fournies) à la cheminée EXCEL.

Une fois le mortier en place, le joint entre la cheminée EXCEL et la gaine rigide ne devraient pas être visibles afin d'isoler la chaleur dégagée à travers la gaine de l'enclos du foyer.

Vous devez installer au minimum une longueur de 18 po de cheminée EXCEL après le coude de cheminée EXCEL. Le point le plus élevé de la cheminée EXCEL là où la cheminée entre dans la maçonnerie ne doit pas être à moins de 12 po des matériaux combustibles du plafond.

NOTE : Si la hauteur du plafond le permet, vous pouvez installer une ou des longueurs de cheminée EXCEL directement sur le foyer, avant le coude.

Suivez les étapes suivantes:

1. Déterminez et indiquez l'endroit d'insertion de la cheminée EXCEL dans la cheminée de maçonnerie
2. En utilisant une grosse mèche à maçonnerie (3/4 po - 2 po), percez un trou exactement au centre du tracé ovale. À l'aide d'un marteau de maçonnerie et d'une perceuse, élargissez graduellement le trou jusqu'à la grandeur désirée. N'oubliez pas de travailler au centre du trou vers l'extérieur. Soyez particulièrement prudent en perçant la doublure en argile cuite car les trois autres cotés doivent rester en place.
3. Glissez la gaine d'acier inoxydable du haut de la cheminée vers le bas. Si vous utilisez une gaine rigide, vous aurez besoin d'assez d'espace pour fixer un coude avec un minimum de 2 rivets. Si la gaine rigide glisse difficilement ou si la cheminée de maçonnerie offre une ouverture intérieure inférieure à 10 x 10, une gaine flexible homologuée peut être utilisée avec un adaptateur flexible / rigide (LM-LAF) disponible chez votre détaillant ICC.
4. Installez le coude de gaine rigide et l'adaptateur de maçonnerie à l'extrémité d'en bas de la gaine.
5. Avancez le foyer afin d'y installer la cheminée EXCEL (coude et longueur) puis reculez le foyer en place tout en reliant la cheminée EXCEL à l'adaptateur de cheminée de maçonnerie.

NOTE : La gaine rigide en acier inoxydable doit être installée à l'intérieur d'une doublure en argile cuite jusqu'en haut de la cheminée. La gaine rigide ne remplace d'aucune façon la doublure d'argile cuite.

Installation avec une cheminée EXCEL de ICC

Figure 5 : Cheminée EXCEL

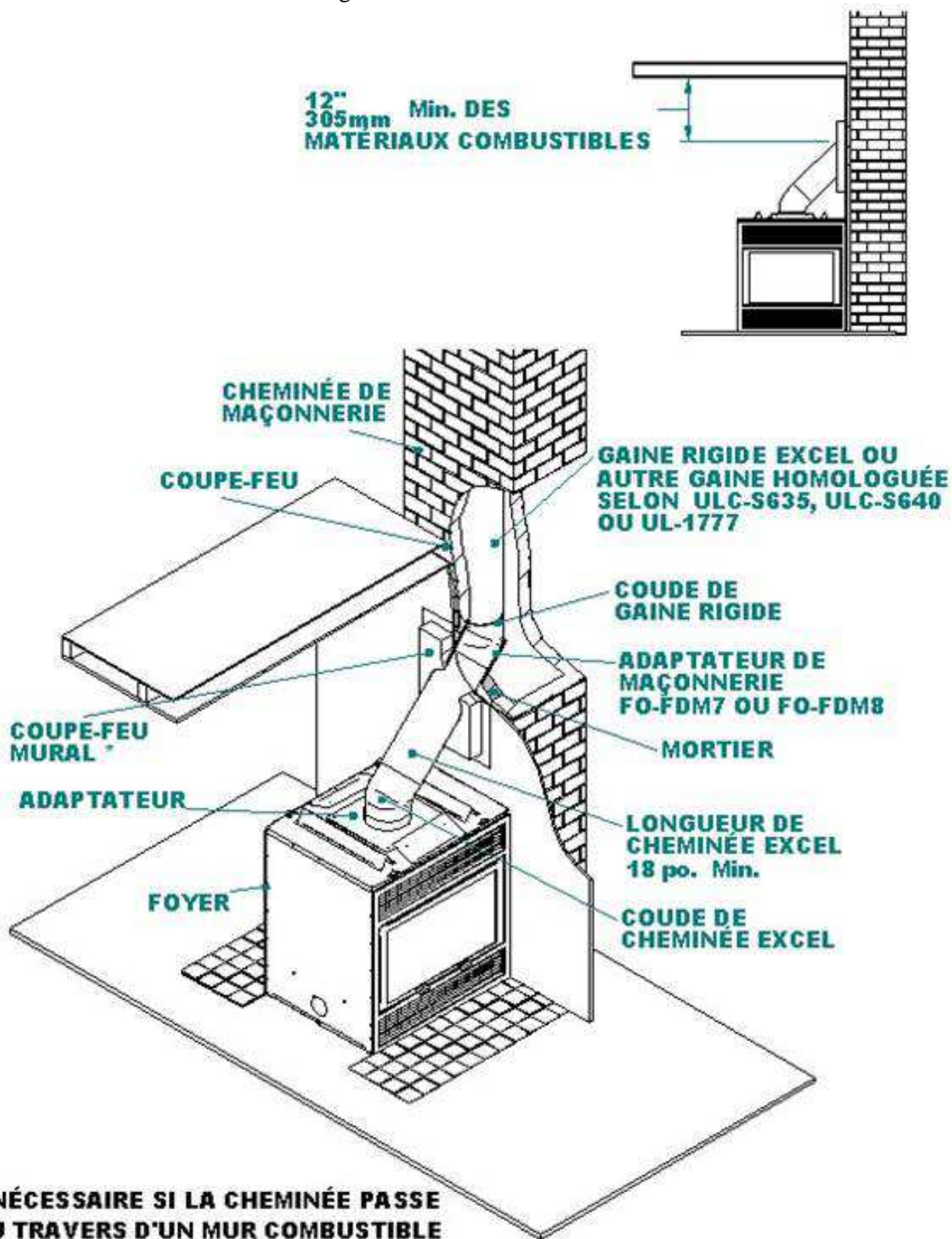

Figure 7 : Installation de la cheminée en ligne droite.

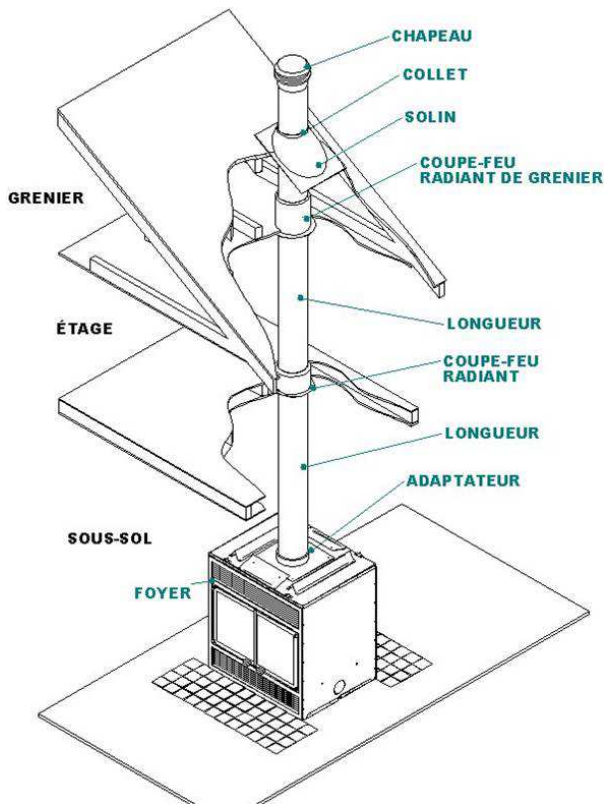

Figure 8 : Installation cheminée avec coudes

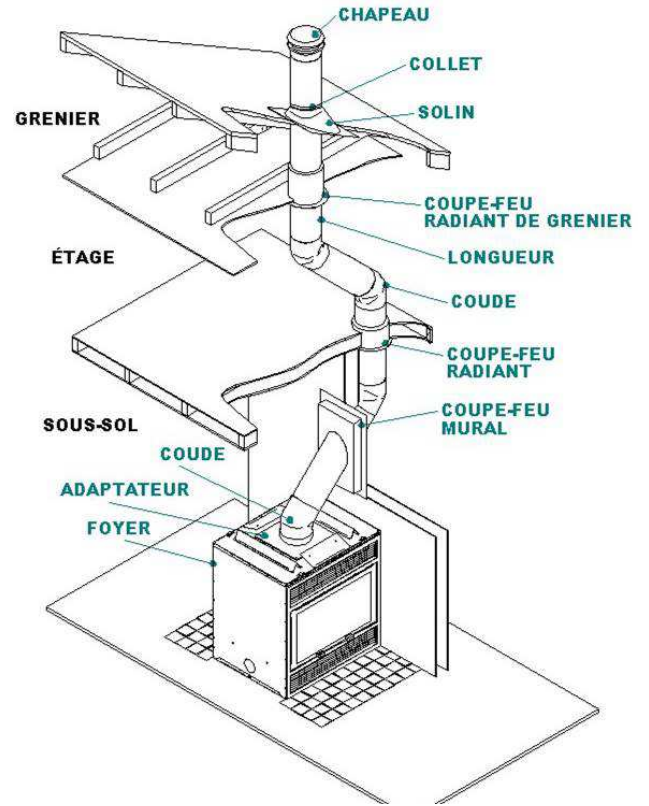

Figure 9 : Installation cheminée extérieure

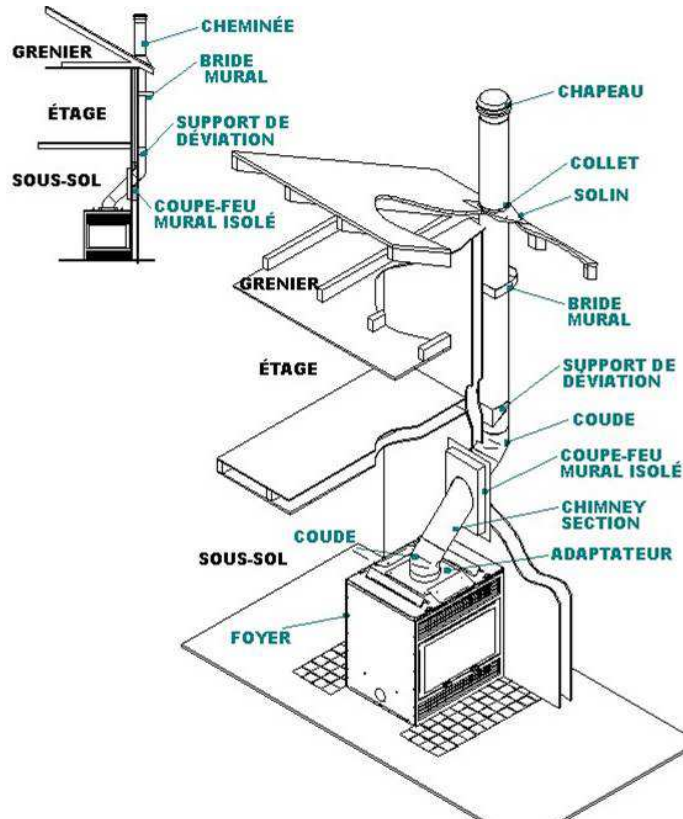
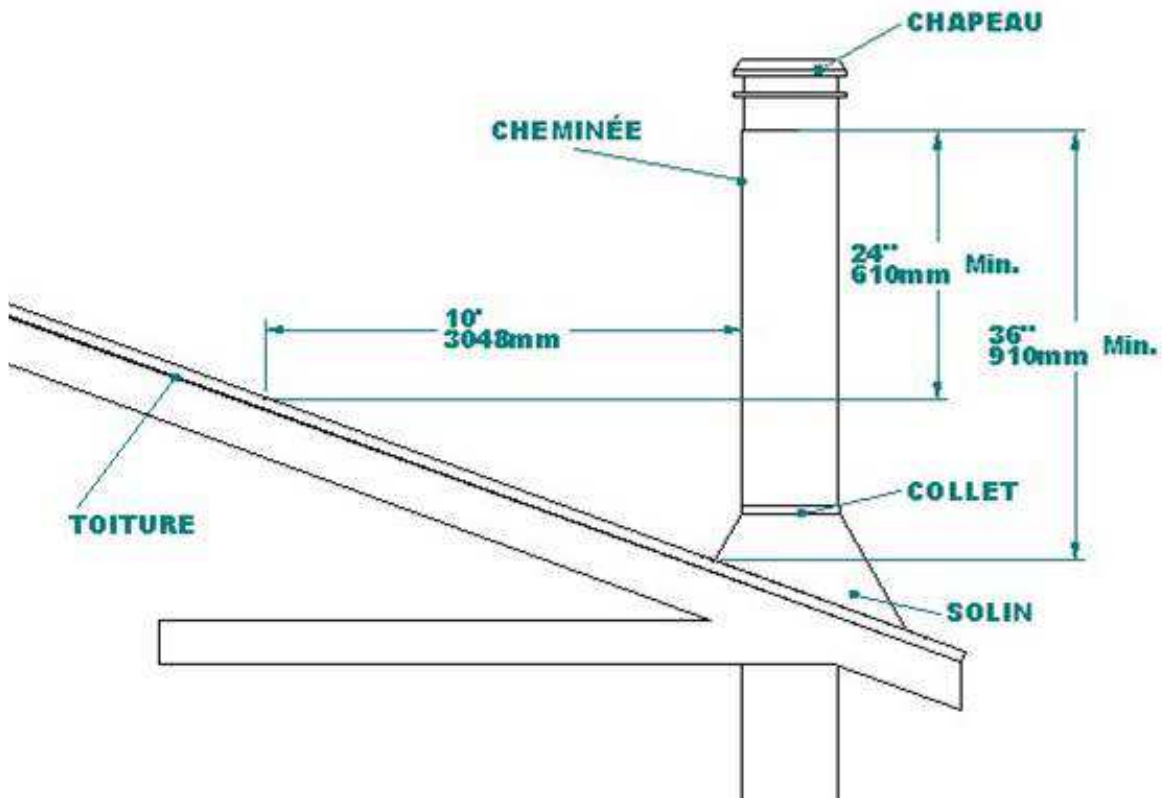

Figure 10 : Hauteur minimum de la cheminée



REVÊTEMENT DU FOYER

1. Le revêtement du foyer peut être fait de matériaux combustibles. Il peut être construit directement sur les côtés de l'unité.
2. Le foyer peut être directement appuyé sur les murs latéraux. (Figure 11)
3. Le mur combustible doit s'appuyer sur les côtés du foyer et non sur la façade. (Figure 14)
4. Le plafond de la pièce et du revêtement doit avoir une hauteur minimum de 2133 mm (84 po) à partir de la base du foyer. **Ne pas insérer d'isolant dans l'enceinte de la cheminée.** (Figure 12)
5. Pour prévenir la surchauffe de l'enceinte, il faut laisser un dégagement minimum de 51 mm (2 po) entre la cheminée et tout matériau combustible. Ne jamais remplir l'espace de dégagement avec de l'isolant ou tout autre matériau combustible. (Figure 12)
6. Si le manteau de cheminée est fait de matériaux combustibles, il devra être installé à un minimum de 1168 mm (46 po) au-dessus de la base du foyer. (Figures 13)
7. Le revêtement de façade du foyer doit être fait de matériaux non combustibles seulement.

Pose du revêtement de façade

- 7.1 Enlever le cadrage de finition.
- 7.2 Poser le matériau non combustible (marbre, céramique, Durock, brique, etc.).
- 7.3 Réinstaller le cadrage de finition. (Figure 14)

N.B. : S'assurer que rien n'obstrue ni n'interfère avec les grilles de ventilation de façade. Cela pourrait faire surchauffer l'enceinte. Toute cheminée accessible doit être protégée d'une clôture ou d'un revêtement afin d'empêcher tout contact.

Figure 11 : Pose du revêtement

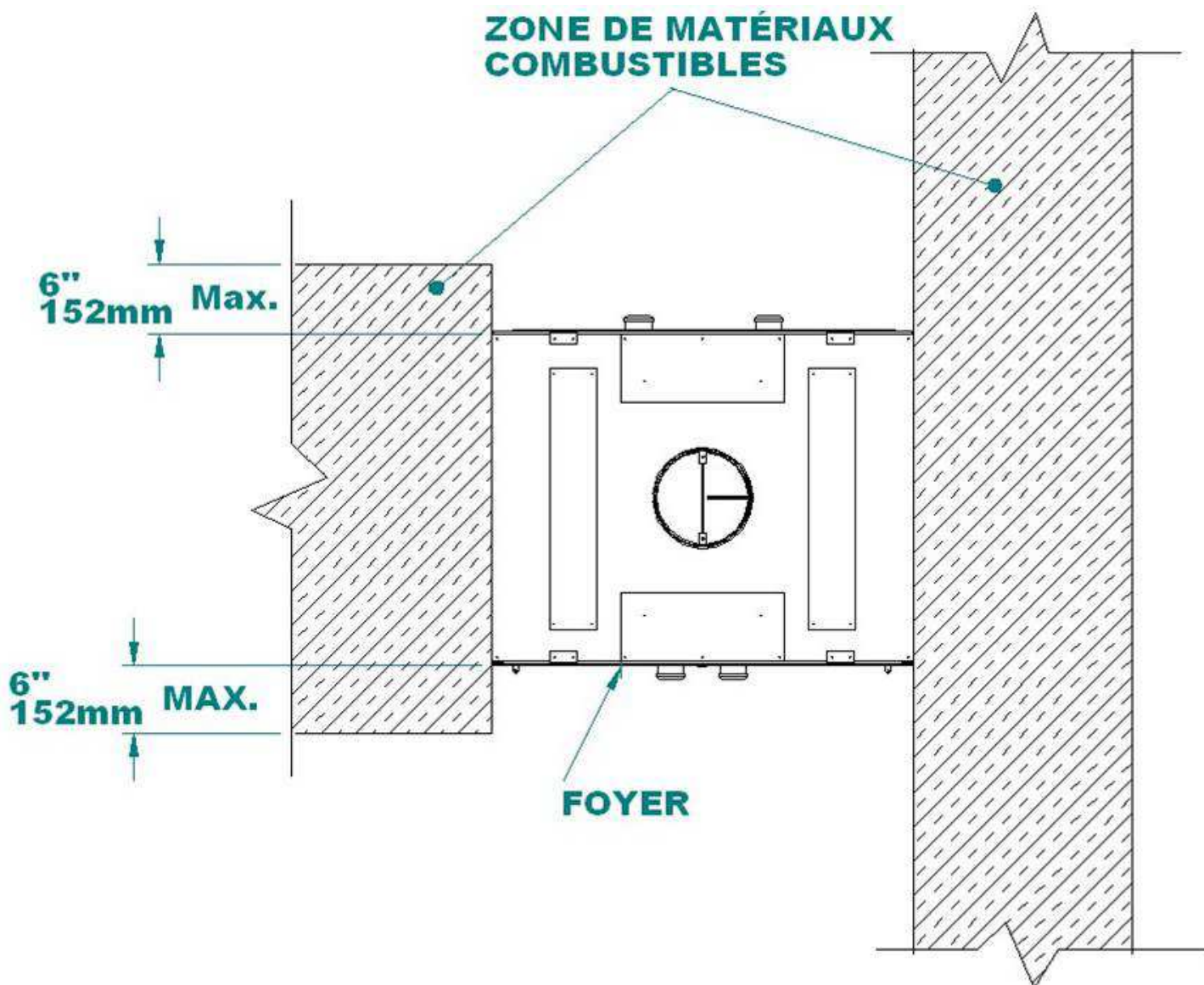

Figure 12: Enceinte de la cheminée

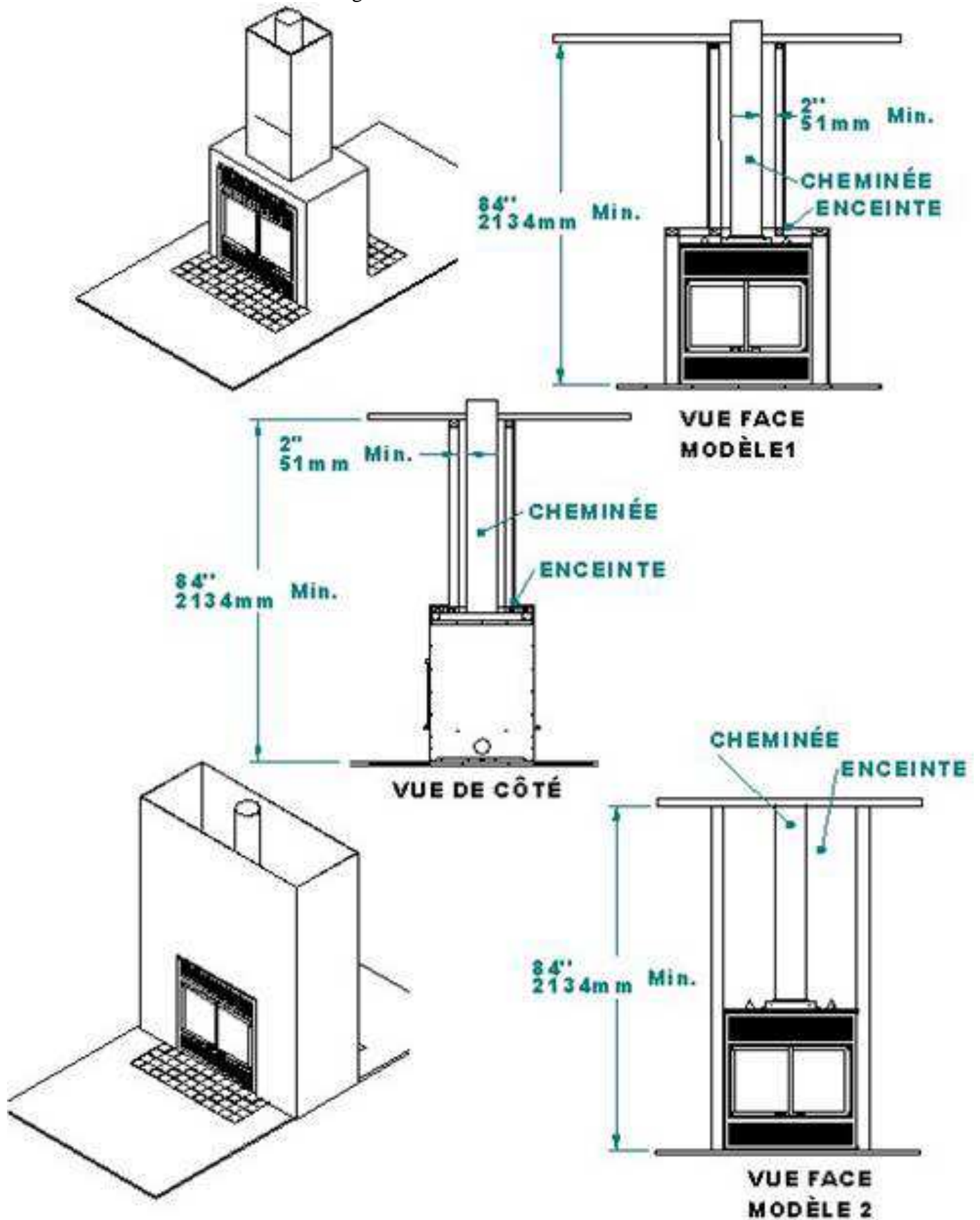
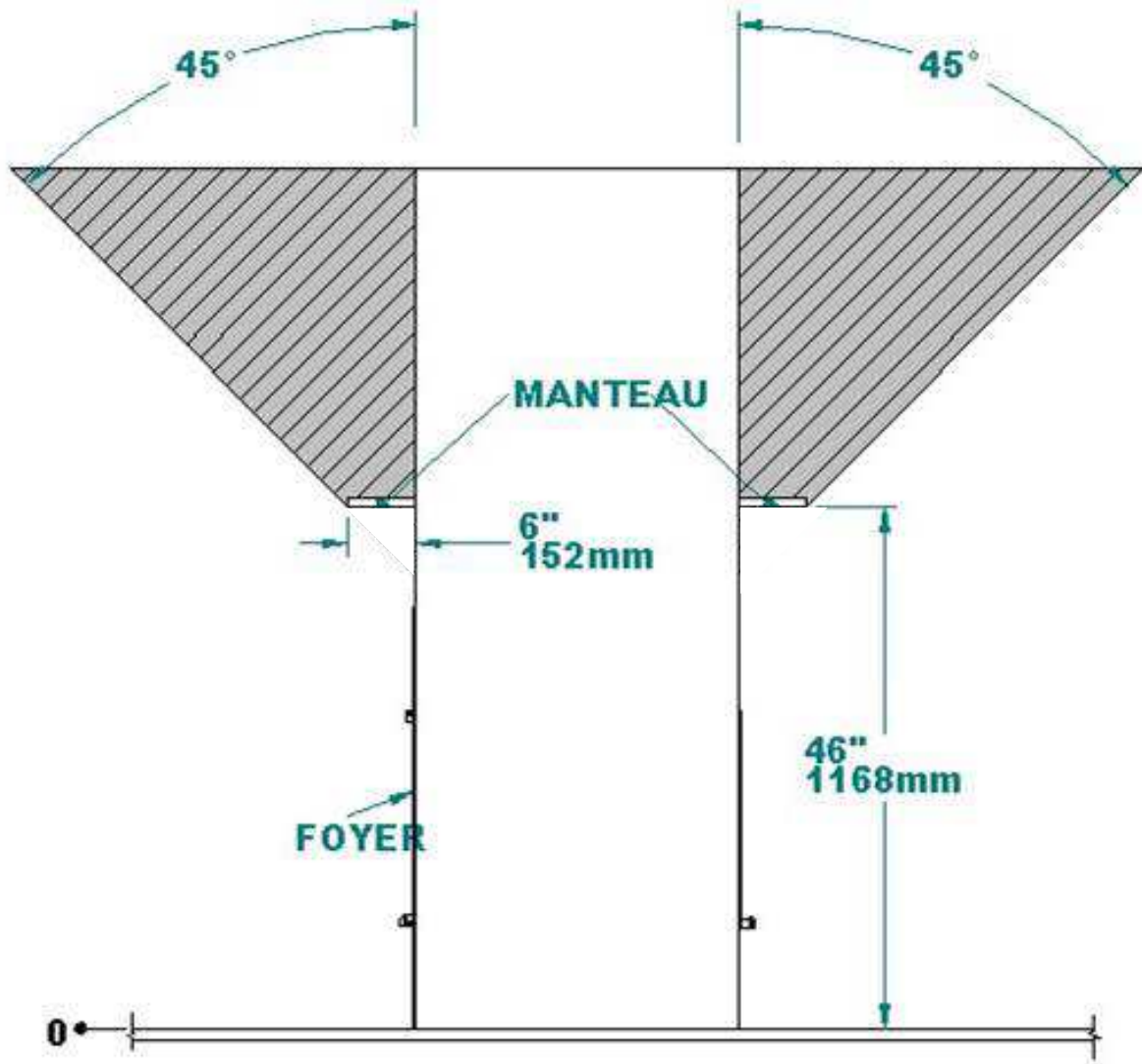

Figure 13 : Position du manteau/tablette

POSITIONNEMENT DU MANTEAU/TABLETTE	
PROFONDEUR DU MANTEAU/TABLETTE	DISTANCE MIN. DE LA BASE DU FOYER
6" (152 mm)	46" (1168 mm)
8" (203 mm)	48" (1219 mm)
10" (254 mm)	50" (1270 mm)
12" (305 mm)	52" (1321 mm)



**POINT INITIAL DES DIMENSIONS
PRIS À PARTIR DU BAS DU FOYER**

Figure 14 : Installation du revêtement de façade

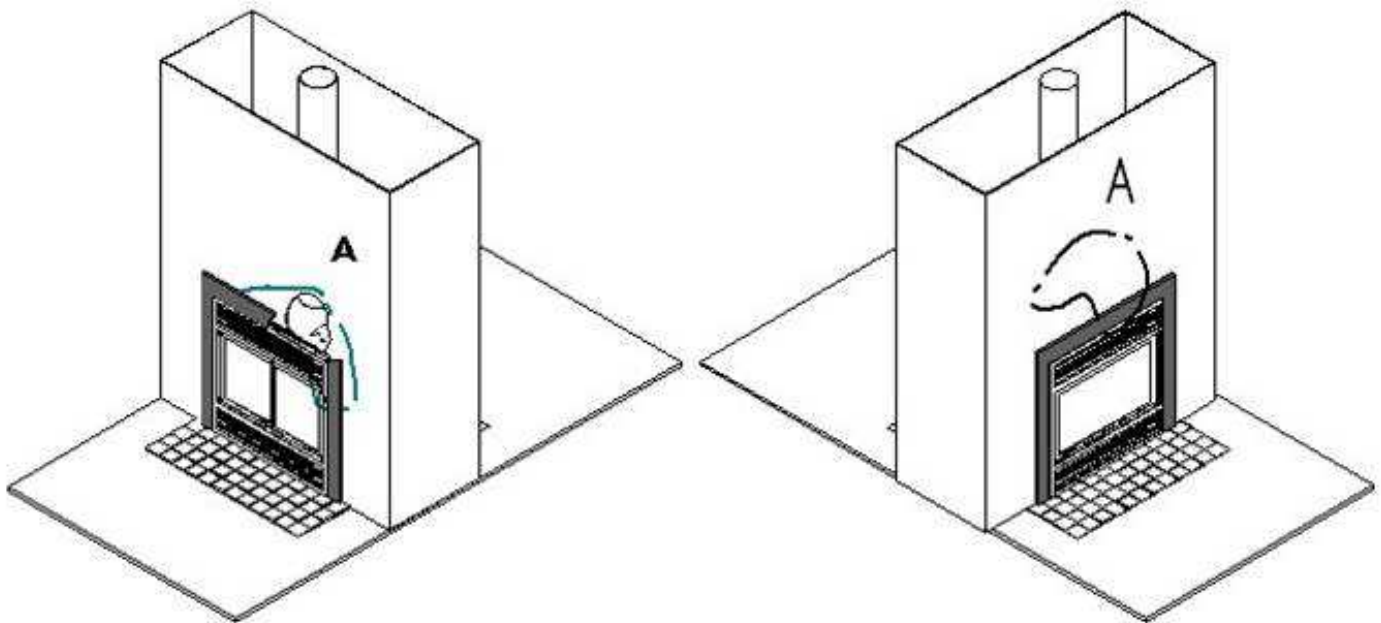
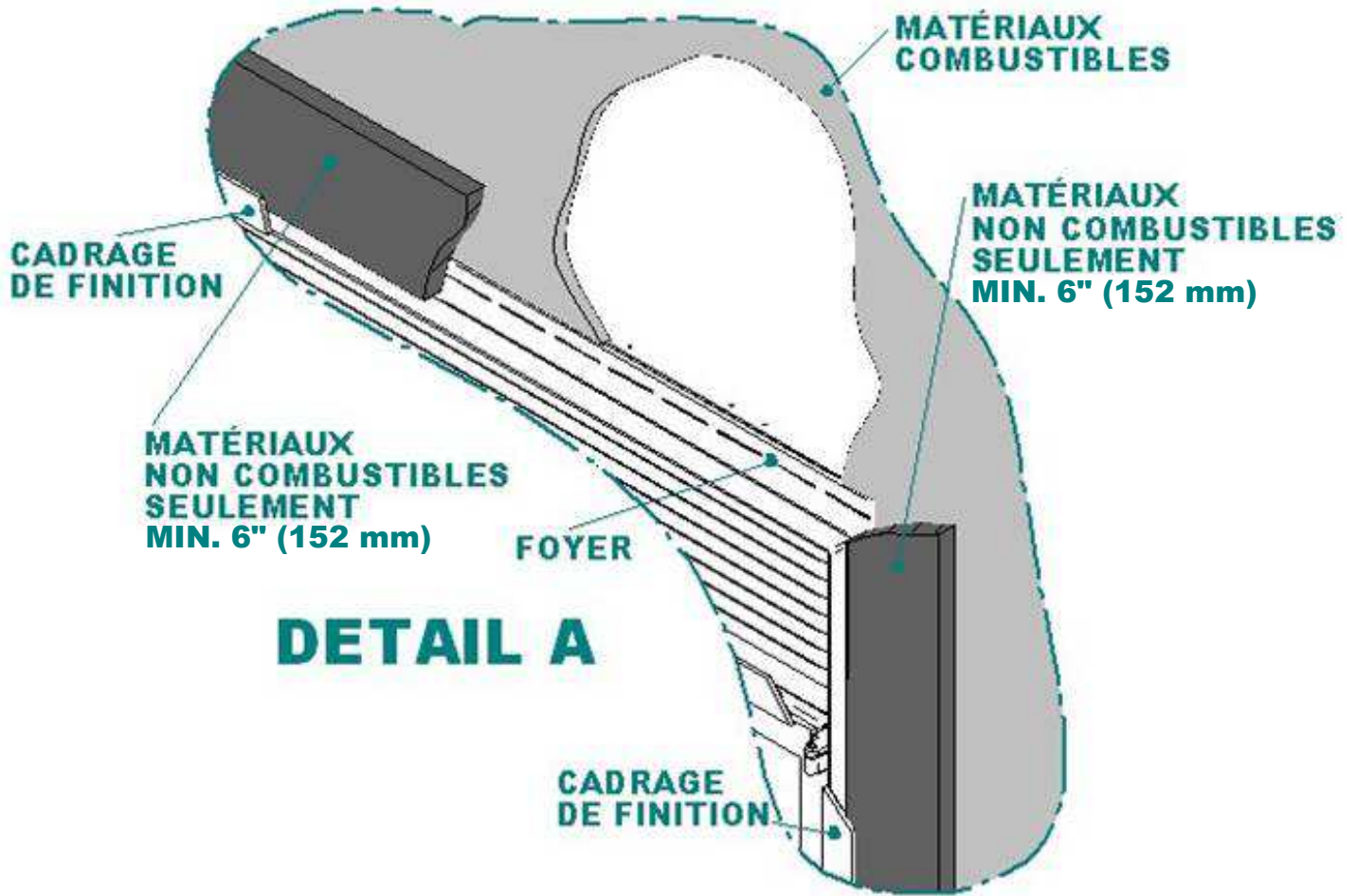

EMPLOI ET SÉCURITÉ

1. Enseigner aux enfants les règles de sécurité à respecter autour du foyer.
2. Ne pas utiliser le foyer dans les conditions suivantes :
 - 2.1 pierre réfractaire manquante ou brisée;
 - 2.2 vitre de céramique fissurée ou brisée.
3. Ne jamais utiliser un liquide inflammable pour allumer ou activer un feu et tenir ces produits loin des sources de chaleur. Avant d'allumer un feu, s'assurer qu'il n'y ait aucun liquide, gaz ou vapeur inflammable dans la pièce.
4. Avant d'allumer chaque feu, ouvrir la clé d'évacuation des gaz (située au centre, derrière la persienne supérieure). Lorsque le foyer est chaud, ne pas toucher à main nue la clé d'évacuation des gaz.
5. Ouvrir le registre d'entrée d'air (manette localisée à gauche, derrière la persienne inférieure) si désiré.
6. Prévenir le retour de fumée en préchauffant la cheminée. Il suffit de tendre un rouleau de papier journal enflammé vers l'avaloir durant quelques instants.
7. Les foyers Valcourt sont conçus pour brûler du bois en quantité raisonnable. Éviter les feux trop intenses qui pourraient endommager le foyer.

NE PAS SURCHAUFFER

8. Utiliser le porte-bûches fabriqué par VALCOURT Ne brûler que la quantité de combustible qu'il peut contenir. Ne pas brûler de déchets, de bois peint ou de bois ayant été exposé à de l'eau salée.
9. Toujours laisser une accumulation de cendre minimum de 1po. au fond du foyer. Le porte bûche peu se déformer si le fond du foyer est complètement sans cendre.
10. Lorsque le foyer est utilisé pour les premières fois, faire de petits feux pour permettre aux pierres réfractaires de sécher complètement. L'apparition de petites fissures sur les pierres réfractaires est un phénomène normal et ne pose aucun danger. Il n'y a donc pas lieu de s'inquiéter.
11. Durant les premiers feux, la peinture et l'huile qui protègent certaines pièces du foyer peuvent dégager une odeur et une fumée. Il suffit d'ouvrir une fenêtre pour diminuer ces désagréments.
12. Il pourrait aussi se révéler nécessaire d'ouvrir une fenêtre si la maison est trop étanche ou qu'un appareil de ventilation est en marche.
13. Garder les portes pare-étincelles fermées en tout temps. Si le foyer allumé est laissé sans surveillance, fermer également les portes vitrées en prenant soin de le faire délicatement. Laisser le registre d'entrée d'air ouvert.
14. Des bruits d'expansion et de contraction pendant le cycle de chauffage et de refroidissement sont des phénomènes normaux. Il n'y a donc pas lieu de s'inquiéter.
15. Une fois le feu éteint et le foyer refroidi, fermer la clé d'évacuation des gaz et le registre d'entrée d'air jusqu'à la prochaine utilisation du foyer.

N.B. : S'assurer que les bûches supplémentaires, les rideaux et tout ameublement se trouvent à une distance minimum de 1220 mm (48 po) du foyer.

CRÉOSOTE

Lorsque le bois brûle lentement, il produit du goudron et d'autres vapeurs organiques qui, associés à l'humidité, forment la créosote. La vapeur de créosote se condense dans un tuyau de cheminée relativement refroidi par un feu lent et laisse un résidu à l'intérieur du tuyau. Lorsque la créosote s'enflamme, elle produit un feu extrêmement ardent et dangereux.

Il est donc conseillé de faire de petits feux ardents plutôt que des feux qui couvent. Non seulement, la cheminée et les vitres demeureront plus propres mais, ce qui est plus important, cela préviendra les feux de cheminée.

FEU DE CHEMINÉE

Voici les mesures à prendre si un feu de cheminée est soupçonné :

1. Fermer les portes vitrées.
2. Alerter les personnes dans la maison.
3. Appeler les pompiers au besoin.
4. Éteindre le feu dans l'âtre avec un extincteur à poudre, du soda à pâte, du sable ou de la cendre. **(Ne jamais employer de sel à cause de sa nature corrosive, ni d'eau qui pourrait provoquer une explosion de vapeur.)**
5. S'assurer que les étincelles sortant de la cheminée n'enflamment pas le toit.
6. Faire inspecter le foyer par le service de la prévention des incendies avant de le réutiliser.

ENTRETIEN

1. Nettoyer les garnitures de couleur du foyer avec de l'eau, du savon et un linge doux. N'utiliser aucun poli à métal ni abrasif.
2. Conserver les vitres relativement propres. Des vitres sales peuvent faire surchauffer le foyer. Pour nettoyer les vitres attendre qu'elles aient refroidi. Utiliser un nettoyeur à vitre ou à four, du détergent à lave-vaisselle ou simplement de l'eau et du savon. Vaporiser le nettoyeur sur un linge doux et non sur les vitres car les éclaboussures du nettoyeur décolorent la peinture et le placage (non couvert par la garantie). **NE PAS** employer de laine d'acier, de tampons saponifiés (S.O.S.) ou tout autre produit abrasif pour nettoyer le foyer, car ceux-ci pourraient érafler les vitres.
3. Pour enlever les cendres, soulever le porte bûches. Déposer les cendres dans un contenant de métal muni d'un couvercle étanche. Placer le contenant sur une surface non combustible et éloigné de tous matériaux inflammables jusqu'à ce que les cendres soient froides.
4. Avant le début de chaque saison de chauffage, vérifier l'intérieur et l'extérieur du foyer et de la cheminée afin d'y déceler toute défectuosité ou détérioration.
5. Pour réduire les risques de feux de cheminée, garder celle-ci relativement propre et l'inspecter régulièrement pour vérifier l'accumulation de crésote. Pour y accéder, dévisser le chapeau dans le sens anti-horaire. Toute couche de crésote supérieure à 3 mm (1/8 po) d'épaisseur devra être ramonée. On recommande l'emploi d'une brosse de plastique pour éviter d'érafler la paroi interne.

REPLACEMENT D'UNE VITRE

Ne pas utiliser le foyer si une vitre est fissurée.

Voici la marche à suivre pour remplacer une vitre du foyer FP5 :

1. Couper le joint de silicone retenant la vitre brisée au cadrage.
2. Libérer le cadrage de tout débris.
3. Utiliser seulement de la vitre céramique de 5 mm (3/16 po) d'épaisseur.
4. Glisser la nouvelle vitre dans le cadrage et la fixer avec de la silicone à haute température.
5. Manipuler la vitre avec précaution afin de ne pas se couper.
6. Laisser sécher durant 24 heures.

N.B. : Ne jamais faire de substitution. Utiliser seulement les pièces de rechange du fabricant.

Voici la marche à suivre pour remplacer la vitre pleine du foyer FP5 :

1. Retirer le cadrage de vitre du foyer.
2. Mettre le cadrage de vitre à plat sur une surface propre.
3. Percer les quatre rivets des attaches de vitres.
4. Retirer les attaches de vitre.
5. Libérer le cadrage de tout débris.
6. Utiliser seulement de la vitre céramique de 5 mm (3/16 po) d'épaisseur.
7. Déposer la nouvelle vitre dans le cadrage et insérer le cordon d'étanchéité ignifuge entre la vitre et le cadrage.
8. Manipuler la vitre avec précaution afin de ne pas se couper.
9. Installer les attaches de vitre à l'aide de rivets.

REPLACEMENT DES PIERRES RÉFRACTAIRES

Ne pas utiliser le foyer lorsqu'une pierre réfractaire manque ou est brisée.

Voici la marche à suivre pour remplacer les pierres réfractaires du foyer FP5 :

1. Enlever le porte-bûches.
2. Enlever les pierres du devant (VA5-071-5).
3. Dévisser une fixation des pierres latérales à la fois (VA1-034).
4. Enlever une pierre latérale à la fois (VA5-071-2)
5. Enlever la deuxième pierre latérale (VA5-071-2).
6. Enlever la pierre de plancher (VA5-071-4).
7. Pour réinstaller les pierres, suivre le même procédé dans l'ordre inverse.

Figure 15 : Remplacement des pierres réfractaires du foyer Westmount

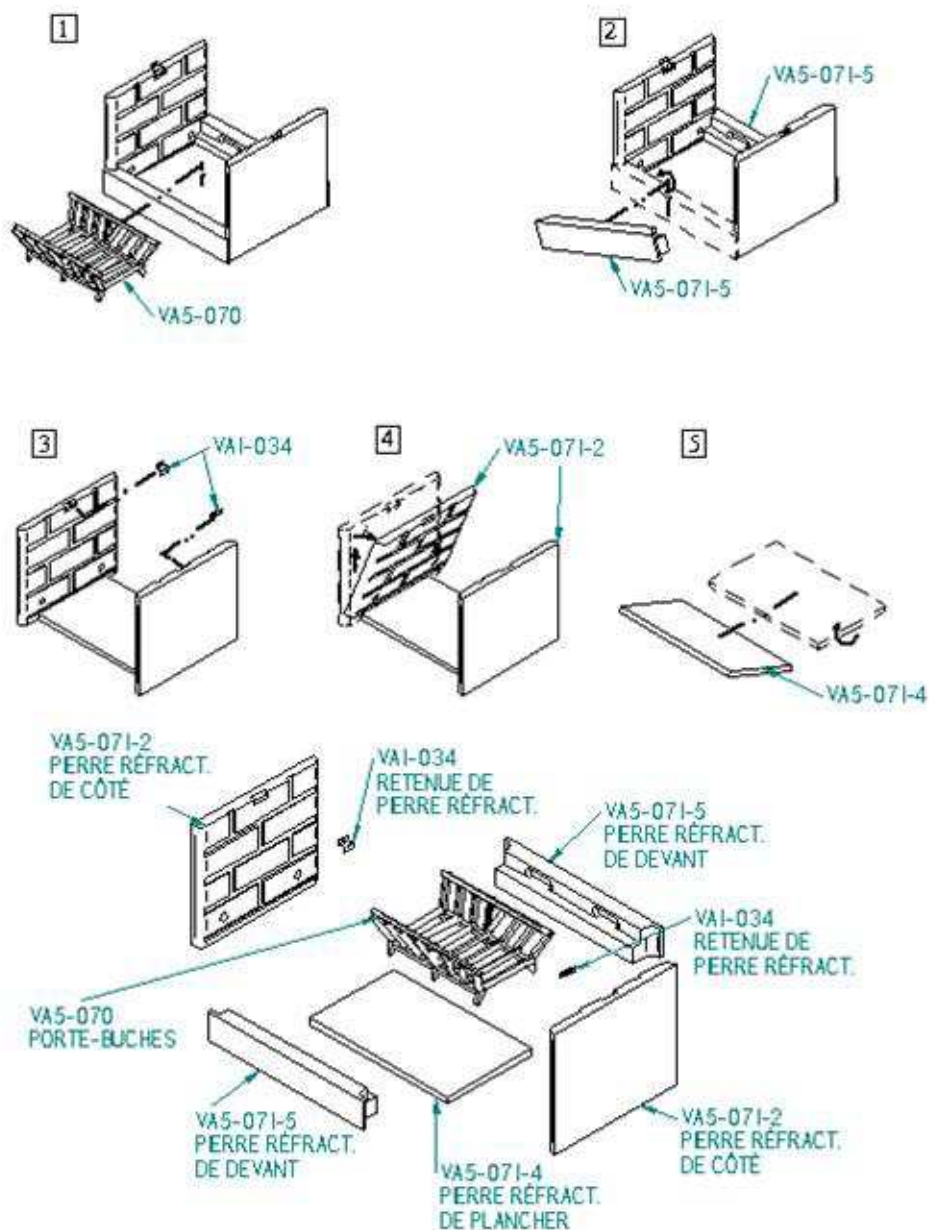

DÉPANNAGE

Les bruits d'expansion et de contraction pendant le réchauffement et le refroidissement sont des phénomènes normaux. Pour éviter le retour de fumée, procéder comme suit : régler d'abord la manette d'entrée d'air au maximum, puis ouvrir les portes du foyer lentement, avant de mettre le feu au bois d'allumage, rouler quelques pages de journal ensemble, les allumer et tendre la torche ainsi formée dans l'avaloir jusqu'à ce que la cheminée commence à aspirer.

Un foyer Westmount bien installé ne devrait pas produire de fumée. Si le foyer continue de produire de la fumée, ce sera probablement pour une des raisons suivantes :

1. L'installation extérieure de la cheminée est défectueuse ou incorrecte, engendrant des problèmes de retour d'air et, par conséquent, des allumages difficiles.
2. L'échauffement de la cheminée est insuffisant. Ne pas oublier que plus le foyer est chaud, plus la cheminée aspirera la fumée.
3. Les portes ou le registre d'entrée d'air ont été refermés trop rapidement. L'apport d'air est essentiel au maintien de la combustion.
4. Si la pièce est trop étanche ou la maison présente une pression négative et qu'il n'y a pas d'entrée d'air extérieur, l'apport d'air au foyer sera plus difficile que normalement. Ouvrir temporairement une fenêtre près du foyer pour l'augmenter.
5. Tout ventilateur (hotte de cuisinière ou ventilateur de salle de bain) qui aspire l'air vers l'extérieur peut créer une pression négative dans la maison. Fermer le ventilateur ou ouvrir une fenêtre près du foyer pour régler ce problème.
6. Le bois mouillé dégage plus de fumée en brûlant que le bois sec. Plus le bois est humide, moins il dégage de chaleur et plus il produit de la créosote. Si le bois brûlé est très humide, inspecter la cheminée tous les mois que le foyer est en usage.
7. S'assurer que la cheminée est raisonnablement propre et libre de toute obstruction.
8. Vérifier si la cheminée est suffisamment haute : minimum de 914 mm (3 pi) au-dessus de sa jonction avec le toit. Sinon, ajouter des longueurs supplémentaires de conduit ce qui augmentera le tirage de la cheminée et réduira la tendance au retour de fumée.
9. Les cheminées accolées à un mur extérieur sans revêtement présentent souvent des problèmes de retour de fumée et d'allumage difficile. Pour prévenir ces problèmes, ouvrir une fenêtre près du foyer et échauffer la cheminée en tendant dans l'avaloir (partie supérieure de la chambre de combustion) une torche de papier journal. Attendre suffisamment longtemps pour établir un tirage efficace, puis allumer le feu.
10. Enlever toujours l'excédent de cendres avant d'allumer un feu. Maintenir une épaisseur de cendres de 25,4 mm (1 po) optimise la combustion et maximise la durée du feu.
11. Utiliser seulement du bois sec, c'est-à-dire du bois qui aura séché durant un an (15 % à 20 % d'humidité). Du bois extrêmement sec brûlera très bien, mais dégagera beaucoup de chaleur et durera moins longtemps.

VUE EXPLOSÉE POUR LES PIÈCES DE REMPLACEMENT (PORTES DE STYLE MODERNE - FP5SBO)

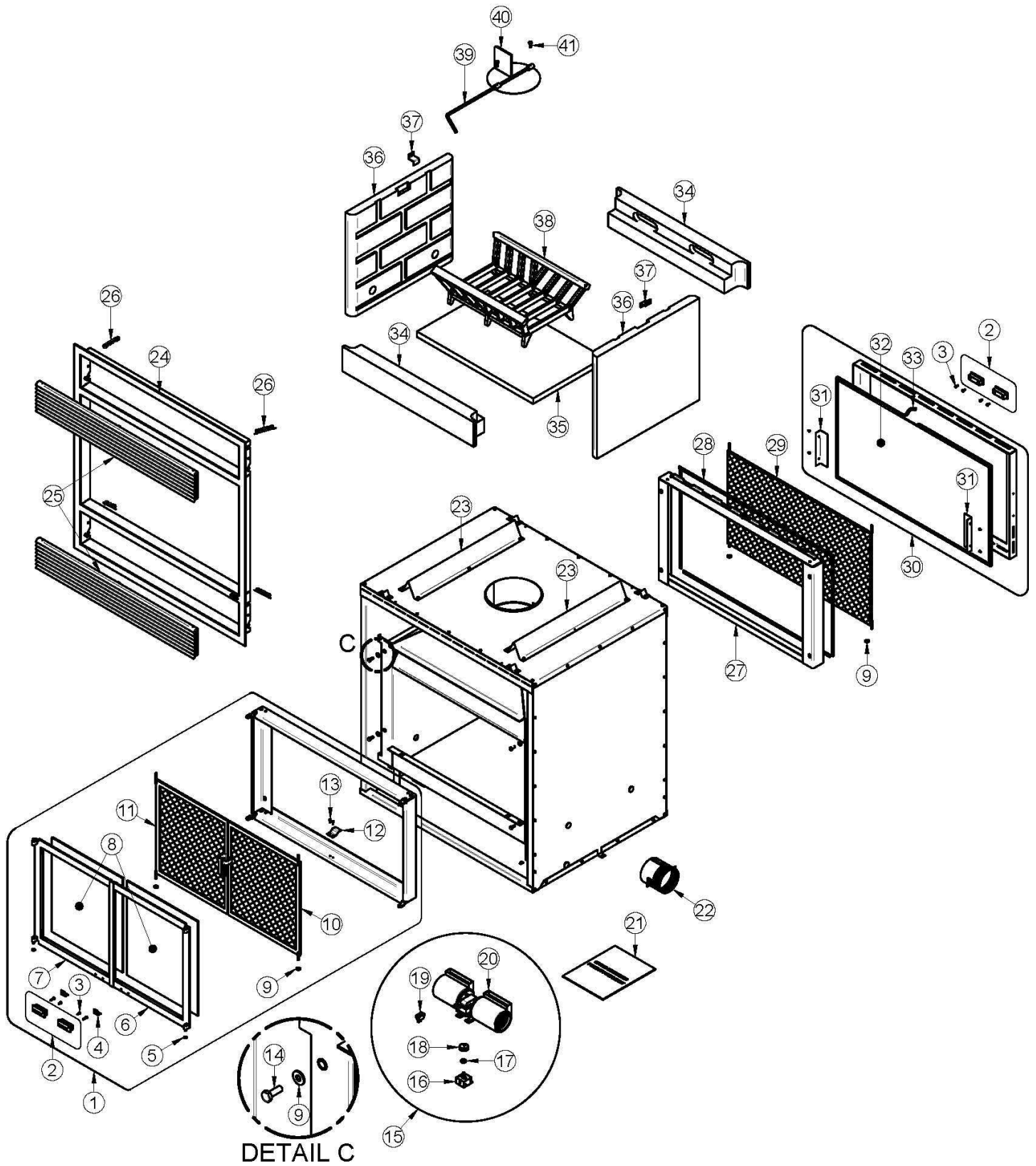

DESCRIPTION DES PIÈCES DE REMPLACEMENT (PORTES DE STYLE MODERNE - FP5SBO)

#	Item	Description	Qté
1	SE60032	ENSEMBLE DE PORTES DOUBLES AVEC CADRAGE ET PARE-ÉTINCELLES	1
2	AC09194	POIGNÉE DE BOIS NOIRE (SACHET DE 2)	2
3	30244	VIS À BOIS #8 X 3/4" TÊTE PAN	8
4	PL60760	RETIENS PORTE	2
5	30559	RONDELLE 1/2" OD X 17/64" ID X 1/32"	2
6	99999	FABRICATION SUR COMMANDE	1
7	99999	FABRICATION SUR COMMANDE	1
8	VA2051J	VERRE CÉRAMIQUE 3/16" X 14 7/8" X 17 1/8"	2
9	30185	RONDELLE 17/64" TYPE "AA"	12
10	SE60095	PORTE GRILLAGEE DROITE ASSEMBLÉE	1
11	SE60093	PORTE GRILLAGEE GAUCHE ASSEMBLÉE	1
12	PL59788	CLIP PORTE DE GRILLAGE	1
13	30158	VIS À MÉTAL #8 X 1/2" PAN QUADREX TYPE "A" NOIRE	2
14	30084	BOULON 1/4-20 X 1/2" GRADE 5	8
15	VA4400	VENTILATEUR À VITESSE VARIABLE À ACTIVATION THERMIQUE	1
16	44080	RHÉOSTAT AVEC ÉCROU	1
17	44087	ÉCROU DU RHÉOSTAT	1
18	44085	BOUTON DE RHÉOSTAT	1
19	44091	INTERRUPTEUR 2 POSITIONS MSR-8	1
20	44122	VENTILATEUR CAGE DOUBLE 176 PCM	1
21	45338	MANUEL D'INSTRUCTION FP5	1
22	PL59765	ADAPTATEUR 4" POUR ENSEMBLE D'ENTRÉE D'AIR FRAIS	1
23	PL59768	ESPACEUR	2
24	VA2FE03	FAÇADE À BANDES ÉTROITES LAITON ANTIQUE	2
24	VA2FE39	FAÇADE À BANDES ÉTROITES PLAQUÉE ARGENT BROSSÉ	2
24	VA2FL06	FAÇADE À BANDES LARGES NOIRE	2
24	VA2FE06	FAÇADE À BANDES ÉTROITES NOIRE	2
25	SE60079	LOUVRES DU BAS OU DU HAUT ASSEMBLÉE	4
26	30472	RESSORT 1/2" DIA. EXT. X 3"L	8
27	SE60534	PORTE GRILLAGÉE SIMPLE AVEC CADRAGE POUR FP5	1
28	AC06710	ENSEMBLE COLLE ET CORDON BLANC 3/8" X 7' POUR CONTOUR DE PORTE	2
29	SE60595	PORTE GRILLAGÉE	1
30	SE60593	PORTE VITRÉE FIXE POUR FP5	1
31	PL60597	RETENEUR DE VITRE	2
32	VA5051J	VERRE CÉRAMIQUE 3/16" X 32 3/8" X 18 1/4"	1
33	AC06400	CORDON DE VITRE NOIR PRÉ-ENCOLLÉ 3/4" (PLAT) X 6'	2
34	VA5071-5	PIERRE RÉFRACTAIRE DE DEVANT	2
35	VA5071-4	PIERRE RÉFRACTAIRE DE PLANCHER	1
36	VA5071-2	PIERRE RÉFRACTAIRE DE CÔTÉ DROIT OU GAUCHE	1
37	PL53145	RETIENS DALLE RÉFRACTAIRE	2
38	AC02200	CHENET UNIVERSEL POUR FOYER 1 1/2" X 14 1/4" X 6 3/4"	1
39	PL59815	TIGE DU CLAPET D'ÉVACUATION	1
40	SE59813	CLAPET D'ÉVACUATION ASSEMBLÉ	1
41	30084	BOULON 1/4-20 X 1/2" GRADE 5	2

VUE EXPLOSÉE POUR LES PIÈCES DE REMPLACEMENT (PORTES DE STYLE MODERNE PLIANTES - FP5DBO)

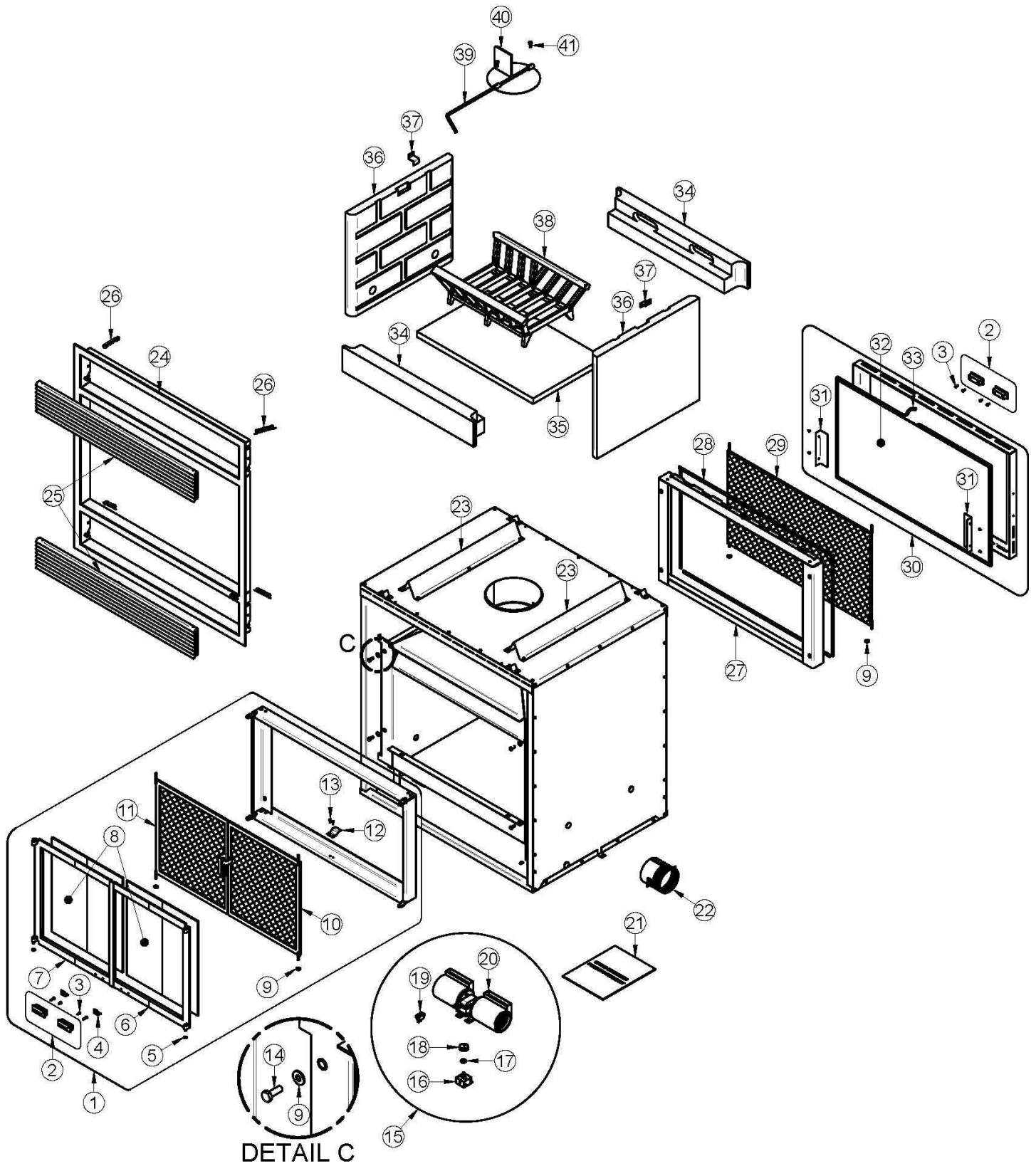

DESCRIPTION DES PIÈCES DE REMPLACEMENT (PORTES DE STYLE MODERNE PLIANTES - FP5DBO)

#	Item	Description	Qté
1	SE60034	ENSEMBLE DE PORTES DOUBLES PLIANTES AVEC CADRAGE ET PARE-ÉTINCELLES	1
2	AC09194	POIGNÉE DE BOIS NOIRE (SACHET DE 2)	2
3	30244	VIS À BOIS #8 X 3/4" TÊTE PAN	8
4	PL60760	RETIENS PORTE	2
5	30559	RONDELLE 1/2" OD X 17/64" ID X 1/32"	2
6	99999	FABRICATION SUR COMMANDE	1
7	99999	FABRICATION SUR COMMANDE	1
8	VA2051K	VERRE CÉRAMIQUE 3/16" X 7 3/8" X 17 1/8"	4
9	30185	RONDELLE 17/64" TYPE "AA"	12
10	SE60095	PORTE GRILLAGEE DROITE ASSEMBLÉE	1
11	SE60093	PORTE GRILLAGEE GAUCHE ASSEMBLÉE	1
12	PL59788	CLIP PORTE DE GRILLAGE	1
13	30158	VIS À MÉTAL #8 X 1/2" PAN QUADREX TYPE "A" NOIRE	2
14	30084	BOULON 1/4-20 X 1/2" GRADE 5	8
15	VA4400	VENTILATEUR À VITESSE VARIABLE À ACTIVATION THERMIQUE	1
16	44080	RHÉOSTAT AVEC ÉCROU	1
17	44087	ÉCROU DU RHÉOSTAT	1
18	44085	BOUTON DE RHÉOSTAT	1
19	44091	INTERRUPTEUR 2 POSITIONS MSR-8	1
20	44122	VENTILATEUR CAGE DOUBLE 176 PCM	1
21	45338	MANUEL D'INSTRUCTION FP5	1
22	PL59765	ADAPTATEUR 4" POUR ENSEMBLE D'ENTRÉE D'AIR FRAIS	1
23	PL59768	ESPACEUR	2
24	VA2FE06	FAÇADE À BANDES ÉTROITES NOIRE	2
24	VA2FL06	FAÇADE À BANDES LARGES NOIRE	2
24	VA2FE39	FAÇADE À BANDES ÉTROITES PLAQUÉE ARGENT BROSSÉ	2
24	VA2FE03	FAÇADE À BANDES ÉTROITES LAITON ANTIQUE	2
25	SE60079	LOUVRES DU BAS OU DU HAUT ASSEMBLÉE	4
26	30472	RESSORT 1/2" DIA. EXT. X 3"L	8
27	SE60534	PORTE GRILLAGÉE SIMPLE AVEC CADRAGE POUR FP5	1
28	AC06710	ENSEMBLE COLLE ET CORDON BLANC 3/8" X 7' POUR CONTOUR DE PORTE	2
29	SE60595	PORTE GRILLAGÉE	1
30	SE60593	PORTE VITRÉE FIXE POUR FP5	1
31	PL60597	RETENEUR DE VITRE	2
32	VA5051J	VERRE CÉRAMIQUE 3/16" X 32 3/8" X 18 1/4"	1
33	AC06400	CORDON DE VITRE NOIR PRÉ-ENCOLLÉ 3/4" (PLAT) X 6'	2
34	VA5071-5	PIERRE RÉFRACTAIRE DE DEVANT	2
35	VA5071-4	PIERRE RÉFRACTAIRE DE PLANCHER	1
36	VA5071-2	PIERRE RÉFRACTAIRE DE CÔTÉ DROIT OU GAUCHE	1
37	PL53145	RETIENS DALLE RÉFRACTAIRE	2
38	AC02200	CHENET UNIVERSEL POUR FOYER 1 1/2" X 14 1/4" X 6 3/4"	1
39	PL59815	TIGE DU CLAPET D'ÉVACUATION	1
40	SE59813	CLAPET D'ÉVACUATION ASSEMBLÉ	1
41	30084	BOULON 1/4-20 X 1/2" GRADE 5	2

VUES AVEC MESURES FP5DB0 AVEC FAÇADE À BANDE LARGE

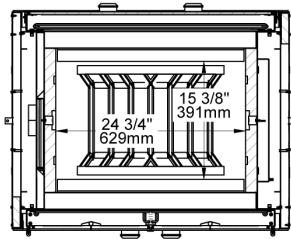
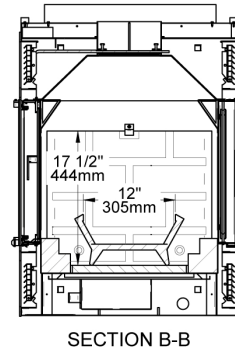
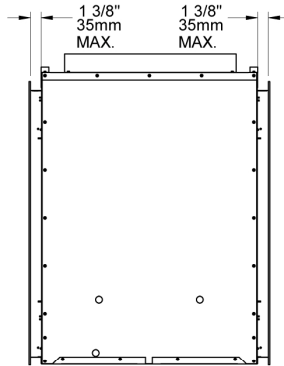
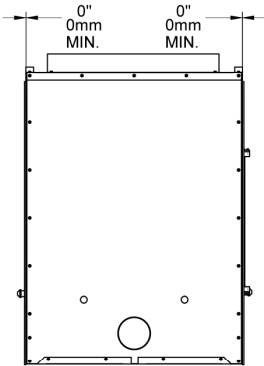
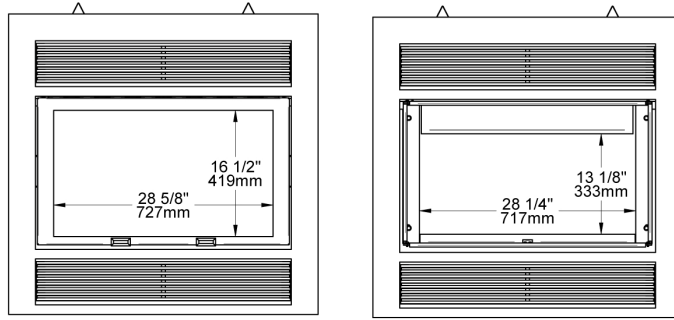

SECTION A-A

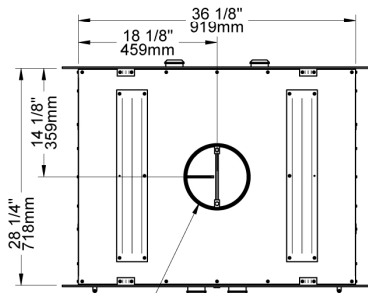

CHEMINÉE 8"/203mm
8"/203mm CHIMNEY

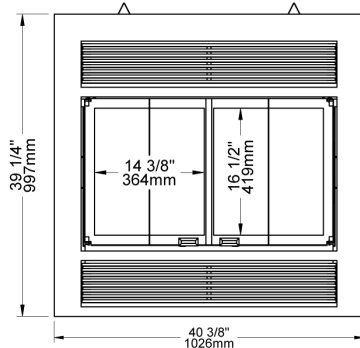
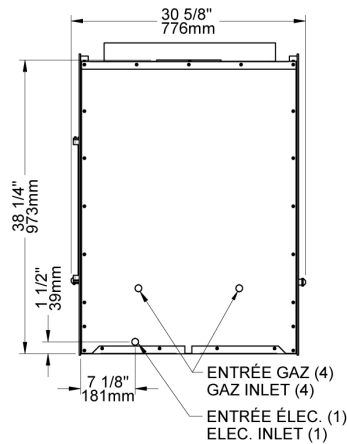
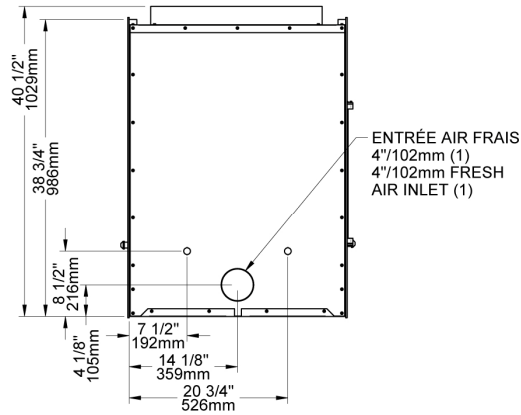

VUES AVEC MESURES FP5DB0 AVEC FAÇADE À BANDE ÉTROITE

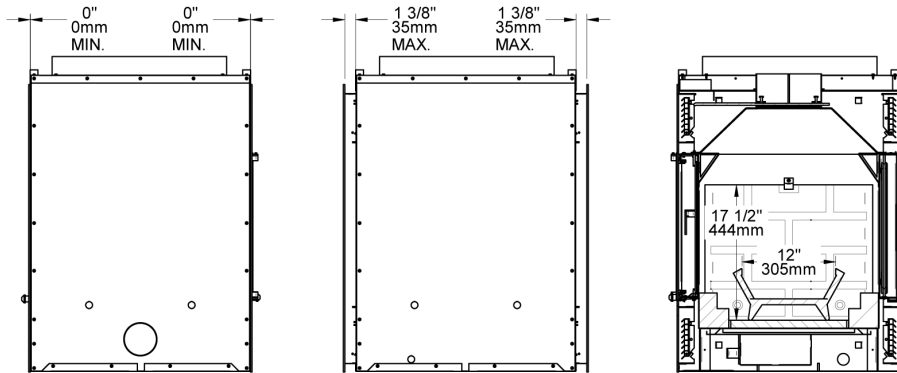
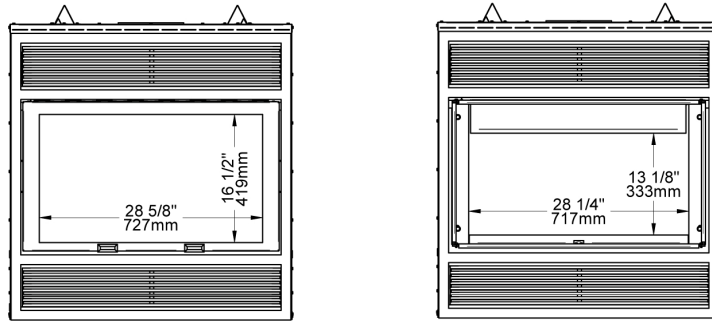

SECTION B-B

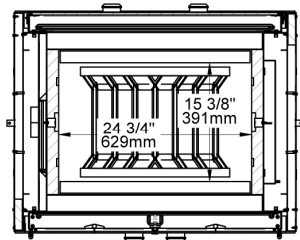

SECTION A-A

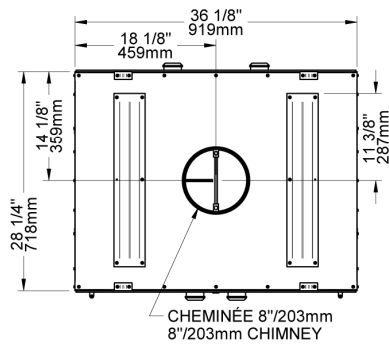

CHEMINÉE 8"/203mm
8"/203mm CHIMNEY

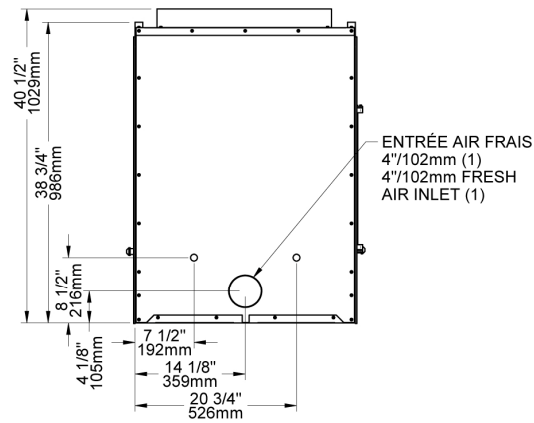

ENTRÉE AIR FRAIS
4"/102mm (1)
4"/102mm FRESH
AIR INLET (1)

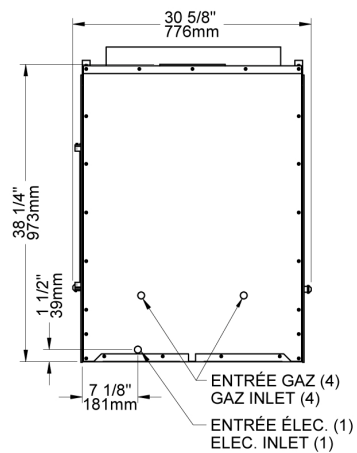

ENTRÉE GAZ (4)
GAZ INLET (4)
ENTRÉE ÉLEC. (1)
ELEC. INLET (1)

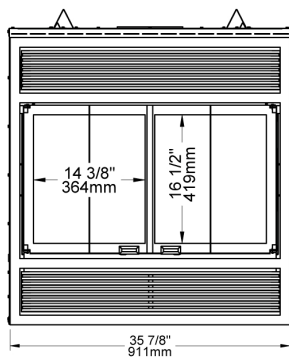

VUES AVEC MESURES FP5SB0 AVEC FAÇADE À BANDE LARGE

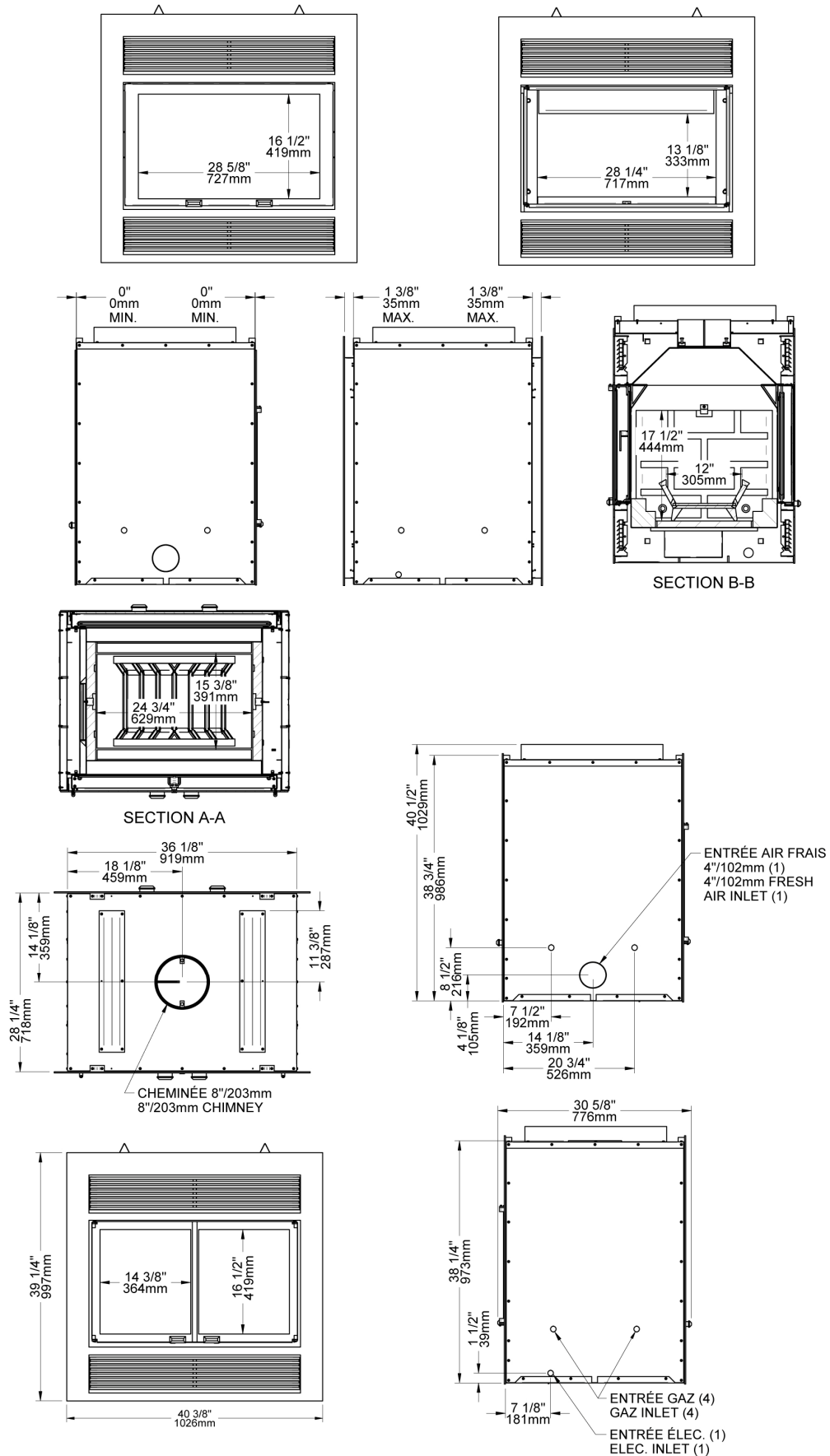

VUES AVEC MESURES FP5SB0 AVEC FAÇADE À BANDE ÉTROITE

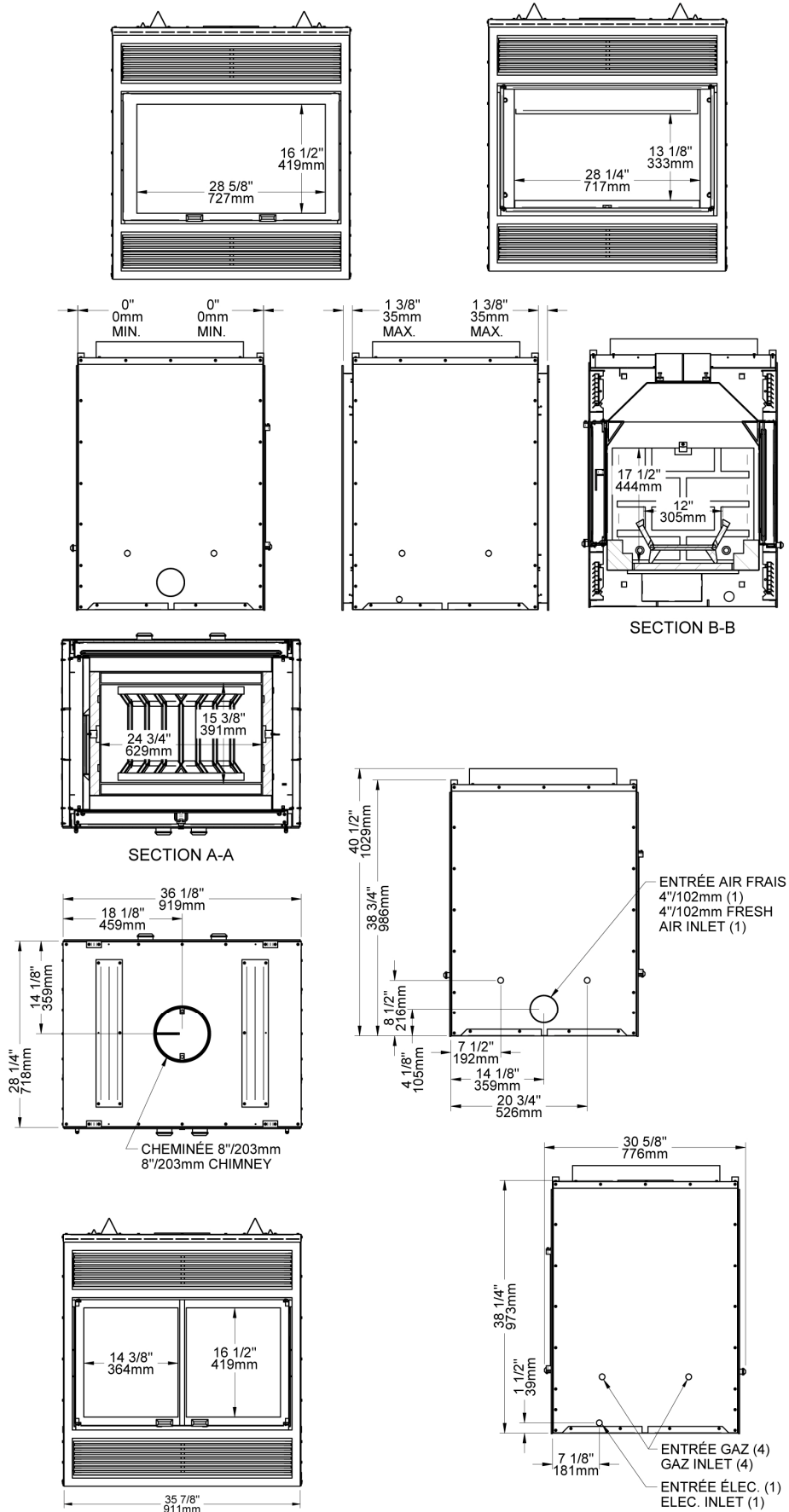

GARANTIE À VIE LIMITÉE VALCOURT

La garantie du fabricant ne s'applique qu'à l'acheteur au détail original et n'est pas transférable. La présente garantie ne couvre que les produits neufs qui n'ont pas été modifiés, altérés ou réparés depuis leur expédition de l'usine. Les produits couverts par cette garantie doivent avoir été fabriqués après la date de révision indiquée en bas de page. Il faut fournir une preuve d'achat (facture datée), le nom du modèle et le numéro de série au détaillant VALCOURT lors d'une réclamation sous garantie.

La présente garantie ne s'applique que pour un usage résidentiel normal. Les dommages provenant d'une mauvaise utilisation, d'un usage abusif, d'une mauvaise installation, d'un manque d'entretien, de surchauffe, de négligence ou d'un accident pendant le transport, d'une panne de courant, d'un manque de tirage ou d'un retour de fumée ne sont pas couverts par la présente garantie.

La présente garantie ne couvre pas les égratignures, la corrosion, la déformation ou la décoloration. Tout défaut ou dommage provenant de l'utilisation de pièces non autorisées ou autres que des pièces originales annule la garantie. Un technicien compétent reconnu doit procéder à l'installation en conformité avec les instructions fournies avec le produit et avec les codes du bâtiment locaux et nationaux. Tout appel de service relié à une mauvaise installation n'est pas couvert par la présente garantie.

Le fabricant peut exiger que les produits défectueux lui soient retournés ou que des photos numériques lui soient fournies à l'appui de la réclamation. Les produits retournés doivent être expédiés port payé au fabricant pour étude. Si le produit est défectueux, le fabricant réparera ou remplacera le produit défectueux. Les frais de transport pour le retour du produit à l'acheteur seront payés par le manufacturier. Tout travail de réparation couvert par la garantie et fait au domicile de l'acheteur par un technicien compétent reconnu doit d'abord être approuvé par le fabricant. Les frais de main-d'œuvre et de réparation portés au compte du fabricant sont basés sur une liste de taux prédéterminés et ne doivent pas dépasser le prix de gros de la pièce de rechange. Tous les frais de pièces et main d'œuvre couverts par la présente garantie sont limités au tableau ci-dessous.

Le fabricant peut, à sa discrétion, décider de réparer ou de remplacer toute pièce ou unité après inspection et étude du défaut. Le fabricant peut, à sa discrétion, se décharger de toutes ses obligations en ce qui concerne la présente garantie en remboursant le prix de gros de toute pièce défectueuse garantie. Le fabricant ne peut, en aucun cas, être tenu responsable de tout dommage extraordinaire, indirect ou consécutif de quelque nature que ce soit qui dépasserait le prix d'achat original du produit. Les pièces couvertes par une garantie à vie sont sujettes à une limite d'un seul remplacement sur la durée de vie utile du produit. Cette garantie s'applique aux produits achetés après le 1^{er} octobre 2011.

DESCRIPTION	APPLICATION DE LA GARANTIE	
	PIÈCES	MAIN-D'ŒUVRE
Chambre de combustion (soudures seulement), pièces coulées, échangeur de chaleur supérieur, verre céramique (bris thermique seulement*).	À vie	4 ans
Plaquage* (défaut de fabrication) – sujet aux restrictions ci-dessus	À vie	n/a
Pièces de la chambre à combustion en acier inoxydable, habillages et déflecteurs, tiroir à cendres, pattes en acier, piédestal, moulures (extrusions), coupe-feu en vermiculite*, coupe-feu en C-Cast* et tubes d'air secondaire*.	5 ans	3 ans
Pièces de la chambre à combustion en acier, moulures de vitre et ensemble de poignée.	3 ans	2 ans
Ventilateurs, capteurs thermiques, rhéostats, filage et électroniques.	2 ans	1 an
Peinture (écaillage), joints d'étanchéité, isolants, panneaux réfractaires* et laine céramique.	1 an	n/a

*Photos exigées

Si votre appareil ou une pièce sont défectueux, communiquez immédiatement avec votre détaillant **VALCOURT**. Avant d'appeler, ayez en main les renseignements suivants pour le traitement de votre réclamation sous garantie :

- Votre nom, adresse et numéro de téléphone;
- La facture et le nom du détaillant;
- La configuration de l'installation;
- Le numéro de série et le nom du modèle tel qu'indiqué sur la plaque signalétique de l'appareil;
- La nature du défaut et tout renseignement important

Avant d'expédier votre appareil ou une pièce défectueuse à notre usine, vous devez obtenir un numéro d'autorisation de votre détaillant VALCOURT. Toute marchandise expédiée à notre usine sans autorisation sera automatiquement refusée et retournée à l'expéditeur.